



EN

FI

SV

ET

LV

LT

RU

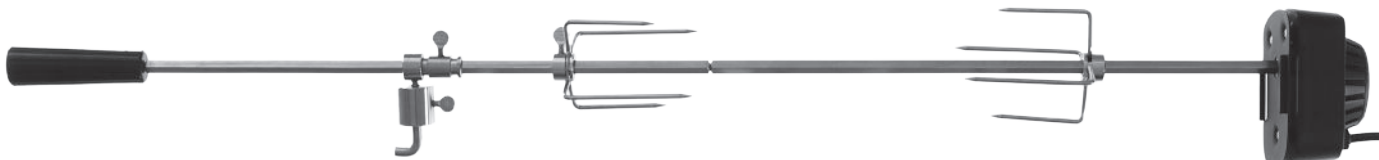

### EN Rotisserie

FOR OUTDOOR USE ONLY. READ THE INSTRUCTIONS CAREFULLY BEFORE USING THE DEVICE. SAVE THESE INSTRUCTIONS FOR FUTURE USE.

### FI Moottorivarras

VAIN ULKOKÄYTTÖÖN. LUE OHJEET HUOLELLISESTI ENNEN LAITTEEN KÄYTTÖÖNOTTOA. SÄILYTÄ TÄMÄ OHJE MYÖHEMPÄÄ KÄYTTÖÄ VARTEN.

### SV Motorgrillspett

ENDAST FÖR UTMOMHUSBRUK. LÄS ANVISNINGARNA NOGGRANT INNAN APPARATEN TAS I BRUK. SPARA DESSA ANVISNINGAR FÖR FRAMTIDA ANVÄNDNING.

### ET Mootoriga grillvarras

KASUTAMISEKS AINULT ÕUES. ENNE SEADME KASUTAMIST LUGEGE JUHISED HOOLIKALT LÄBI. HOIDKE SEE JUHEND HILISEMAKS KASUTAMISEKS ALLES.

### LV Grila iesms ar motoru

LIETOT TIKAI ĀRPUS TĒLPĀM. PIRMS IERĪCES LIETOŠANAS UZMANĪGI IZLASIET INSTRUKCIJU. SAGLABĀJIET ŠO INSTRUKCIJU TURPMĀKAI IZMANTOŠANAI.

### LT Kepsninės iešmas su varikliu

SKIRTAS NAUDOTI TIK LAUKE. PRIEŠ PRADĖDAMI NAUDOTI PRIETAISĄ ATIDŽIAI PERSKAITYKITE INSTRUKCIJĄ. PASILIKITE ŠIĄ INSTRUKCIJĄ, KAD PRIREIKUS ATEITYJE GALĖTUMĖTE PASINAUDOTI.

### RU Механический вертел для гриля

ИСПОЛЬЗОВАТЬ ТОЛЬКО НА ОТКРЫТОМ ВОЗДУХЕ. ПЕРЕД ИСПОЛЬЗОВАНИЕМ УСТРОЙСТВА ВНИМАТЕЛЬНО ПРОЧИТАЙТЕ ИНСТРУКЦИИ. СОХРАНИТЕ ЭТО РУКОВОДСТВО НА БУДУЩЕЕ.

220-240V 50/60HZ, 4W, IPX4



312849

Info/Tootja/Ražotājs/Gamintojas/ Изготовитель: Tammer Brands Oy,  
Viinikankatu 36, 33800 Tampere, Finland/Тампере, Финляндия

[mustang-grill.com](http://mustang-grill.com)

## EN

Congratulations on your purchase of a Mustang product! The Mustang series of grill products are designed to prepare tasty food. Our product series includes a wide assortment of grilling and food preparation aids. Get to know our entire production selection on the web by visiting [www.mustang-grill.com](http://www.mustang-grill.com) or at your nearest authorised Mustang retailer.

We continually improve the Mustang product series and the products within. In order to guarantee quality, feedback from users plays a vital role in our product development. We would be happy to receive your feedback on the products at our email address: [mustang@mustang-grill.com](mailto:mustang@mustang-grill.com).

Read carefully through the instruction manual in order to get the most out of the device. Regular cleaning and maintenance of the product will prolong its life and ensure its safety. The Mustang product series also includes suitable cleaning agents and brushes to clean the grill.

More information is available at [www.mustang-grill.com](http://www.mustang-grill.com).

### Introduction

You will get the most out of your new gas grill spit if you read through this instruction manual before using the spit. Keep this instruction manual in case you need to read the information about the spit again.

### Technical details

Voltage/frequency: 220–240 V, 50/60 Hz.

Power: 4 W.

Length: 930 mm.

Installation attachment and 2 forks that attach to the spit are included.

### Specific safety directions

The spit motor, cord or power plug must not be left out in the rain, immersed in water or be exposed to moisture. Keep these parts in a dry location when they are not being used. Remove the grate before using the spit, otherwise the food on the spit could contact the grate. Distribute the food evenly on the spit so that the spit remains balanced as it rotates. Otherwise, the motor can be damaged. Do not attempt to stop the motion of the spit by holding onto the handle, otherwise the motor can be damaged. Abide by all rules of hygiene when handling food.

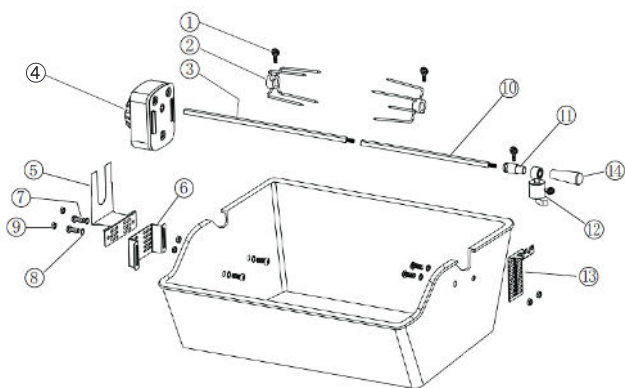

1. Thumb screw .....	3 pcs
2. Fork .....	2 pcs
3. Shaft .....	1 pc
4. Motor .....	1 pc
5. Installation attachment .....	1 pc
6. Motor bracket .....	1 pc
7. Screw (M5x16).....	6 pcs
8. Ring.....	12 pcs
9. Nut M5 .....	6 pcs
10. Shaft .....	1 pc
11. Locking collar.....	1 pc
12. Counterweight .....	1 pc
13. Mount .....	1 pc
14. Handle .....	1 pc

## 2

### Installation

Screw the installation attachment in place (5) firmly at the edge of the gas grill using 2 screws (7), 4 rings (8) and 2 nuts (9). Make sure that the attachment is properly in place.

### Usage

Attach the motor (4) to the installation attachment (5) and connect it to the electricity mains using the included cable. Light the grill. Press the fork (2) into the shaft (3) so that the fork is directed away from the shaft handle (14). Fasten the fork in the desired position with the help of a thumbscrew. Thread the meat onto the spit and make sure that it is firmly held by the fork so that it does not come loose from the spit as the spit rotates over the grill. Press the other fork into the shaft and push the fork into the meat. Tighten this fork in place as well using the thumbscrew. Place the square end of the shaft into the opening on the motor and then place the shaft on the grill. Start grilling the meat by turning on the motor so that the shaft begins to rotate. Turn off the motor, lift the shaft by the handle and remove the shaft from the opening on the motor. Place the meat on a separate cutting board. Remove the upper fork's thumbscrew and remove the fork. Then remove the spit and the lower fork from the meat.

N.B.! Handle the spit carefully, since the thumbscrews, shaft and forks can become very hot!

### Cleaning

Wash the shaft, forks and thumbscrews with hot water and dish-washing detergent.

## FI

Onnittelut Mustang-tuotteen valinnasta! Mustangin grillaustuoteperhe on suunniteltu hyvän ruoan valmistamiseen. Tuoteperheeseen kuuluu kattava valikoima grillaus- ja ruoanlaittotuotteita. Tutustu koko valikoimaan verkossa osoitteessa [www.mustang-grill.com](http://www.mustang-grill.com) tai lähimmällä valtuutetulla Mustang-jälleenmyyjällä.

Kehitämme Mustang-tuoteperhettä ja siihen kuuluvia tuotteita jatkuvasti. Laadun takaamiseksi käyttäjiltä saatu palaute on tuotekehityksessämme erityisen tärkeässä roolissa. Otamme mielellämme vastaan tuotteisiin liittyvää palautetta osoitteeseen [mustang@mustang-grill.com](mailto:mustang@mustang-grill.com).

Tutustu huolella käyttöohjeeseen, jotta saat laitteesta parhaan hyödyn. Huolehtimalla tuotteen säännöllisestä puhdistuksesta ja huollosta pidennät sen käyttöikä ja turvallisuutta. Mustang-tuotesarjasta löydät myös asianmukaiset puhdistusaineet ja harjat grillin puhdistukseen.

Lisätietoja löydät osoitteesta [www.mustang-grill.com](http://www.mustang-grill.com).

### Johdanto

Saat uudesta kaasugrillin vartaasta suurimman hyödyn, kun luet käyttöohjeen läpi ennen vartaan käyttöönottoa.

Säilytä tämä käyttöohje, jotta voit tarvittaessa palauttaa mieleesi vartaan toiminnot.

### Tekniset tiedot

Jännite/taajuus: 220–240 V, 50/60 Hz.

Teho: 4 W.

Pituus: 930 mm.

Mukana toimitetaan asennushela ja 2 varteen asennettavaa haarukkaa.

### Erityiset turvallisuusmääräykset

Vartaan moottoria, johtoa tai pistoketta ei saa jättää sateeseen, upottaa veteen tai altistaa kosteudelle. Säilytä osia kuivassa paikassa, kun ne eivät ole käytössä. Poista grillin ritilä ennen vartaan käyttöä, sillä muutoin vartaassa oleva ruoka voi osua ritilään. Jaa ruoka tasaisesti vartaaseen, jotta varras pysyy tasapainossa sen pyöriessä ympäri. Muutoin moottori voi vaurioitua.

Älä yritä pysäyttää vartaan liikettä pitämällä kiinni vartaan kahvasta, sillä muutoin moottori voi vaurioitua. Noudata kaikkia hygieniamääräyksiä elintarvikkeita käsitellessäsi.

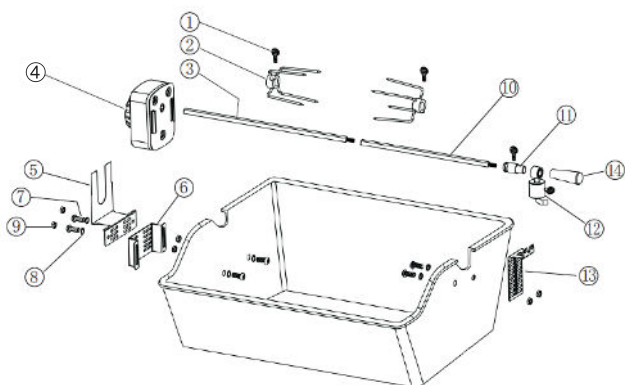

1. Siipiruuvi.....3 kpl
2. Haarukka.....2 kpl
3. Varsi .....1 kpl
4. Moottori.....1 kpl
5. Asennushela .....1 kpl
6. Moottorin pidike.....1 kpl
7. Ruuvi (M5x16) .....6 kpl
8. Rengas .....12 kpl
9. Mutteri (M5).....6 kpl
10. Varsi .....1 kpl
11. Lukituskaulus .....1 kpl
12. Vastapaino.....1 kpl
13. Kiinnike.....1 kpl
14. Kahva.....1 kpl

#### Asennus

Ruuvaa asennushela (8) tukevasti kiinni kaasugrillin reunaan 2 ruuvilla (7), 4 renkaalla (11) ja 2 mutterilla (10). Tarkista, että hela on oikein paikallaan.

#### Käyttö

Kiinnitä moottori (9) asennushelaan (8) ja liitä se sähköverkkoon mukana toimitettavan johtosarjan avulla. Sytytä grilli. Työnnä haarukka (4) varren (5) sisään siten, että haarukka osoittaa pois päin varren kahvasta (1). Kiinnitä haarukka haluamaasi asentoon siipiruuvien avulla. Laita liha vartaaseen ja varmista, että se on tukevasti haarukassa, jotta se ei irtoa vartaasta, kun varras pyörii grillissä. Työnnä toinen haarukka varren sisään ja työnnä haarukka lihaan. Kiristä myös tämän haarukan siipiruuvi. Aseta varren nelikulmainen pää moottorin aukkoon ja laske varsi sitten alas grillin päälle. Aloita lihan grillaaminen käynnistämällä moottori, jolloin varsi alkaa pyöriä. Sammuta moottori, nosta varsi ylös kahvasta ja vedä varsi irti moottorin aukosta. Aseta liha erilliselle leikkuualustalle. Vapauta ylemmän haarukan siipiruuvi ja vedä haarukka irti. Vedä sitten varras ja alempi haarukka irti lihasta. Huomautus! Käsittele varrasta varoen, sillä siipiruuvit, varsi ja haarukat voivat olla erittäin kuumia!

#### Puhdistus

Pese varsi, haarukat ja siipiruuvit lämpimällä vedellä ja astianpesuaineella.

#### SV

Gratulerar till ditt val av en Mustang-produkt! Mustangs serie med produkter för grillning är designad för tillredning av god mat. I produktserien ingår ett omfattande sortiment av grill- och matlagningsprodukter. Bekanta dig med hela sortimentet på webben på adressen [www.mustang-grill.com](http://www.mustang-grill.com) eller hos närmaste auktoriserade Mustang-återförsäljare.

Vi utvecklar ständigt Mustang-produktserien och de produkter som tillhör den. För att garantera kvaliteten har feedbacken från användarna en särskilt viktig roll i vår produktutveckling. Vi tar gärna emot feedback om produkterna på adressen [mustang@mustang-grill.com](mailto:mustang@mustang-grill.com).

Läs noga igenom bruksanvisningen så att du får ut mest nytta av apparaten. När du ser till att regelbundet rengöra och underhålla produkten förlänger du dess livslängd och säkerhet. I Mustang-

produktserien hittar du även lämpliga rengöringsmedel och borstar för rengöring av grillen.

Ytterligare information finns på adressen [www.mustang-grill.com](http://www.mustang-grill.com).

#### Inledning

Du får störst nytta av det nya gasogrillspettet om du läser igenom denna bruksanvisning innan du använder spettet.

Spara denna bruksanvisning, ifall du behöver läsa informationen om spettets funktioner igen.

#### Tekniska uppgifter

Spänning/frekvens: 220–240 V, 50/60 Hz.

Effekt: 4 W.

Längd: 930 mm.

Monteringsbeslag och 2 gafflar som monteras på spettet medföljer.

#### Särskilda säkerhetsbestämmelser

Spettets motor, ledning eller stickkontakt får inte lämnas i regnet, sänkas ner i vatten eller utsättas för fukt. Förvara delarna på en torr plats när de inte används. Avlägsna grillens galler innan spettet tas i bruk, annars kan maten på spettet vidröra gallret. Fördela maten jämnt på spettet så att spettet hålls i balans när det roterar. Annars kan motorn skadas. Försök inte stoppa spettets rörelse genom att hålla i spettets handtag, annars kan motorn skadas. Följ alla hygienföreskrifter vid hantering av livsmedel.

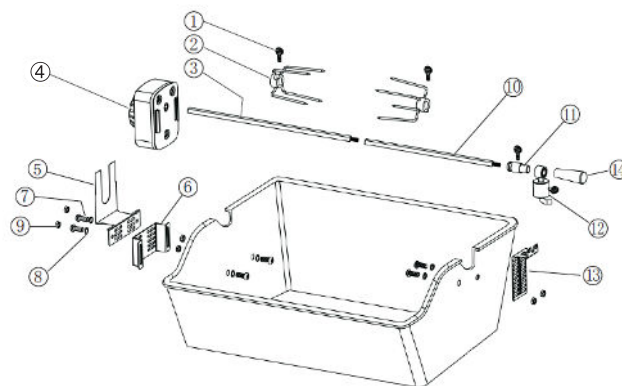

1. Vingskruv .....3 st
2. Gaffel .....2 st
3. Skaft.....1 st
4. Motor.....1 st
5. Monteringsbeslag.....1 st
6. Motorhållare .....1 st
7. Skruv (M5x16) .....6 st
8. Ring .....12 st
9. Mutter (M5) .....6 st
10. Skaft .....1 st
11. Låskrage.....1 st
12. Motvikt.....1 st
13. Fäste .....1 st
14. Handtag .....1 st

#### Montering

Skruva fast monteringsbeslaget (5) stadigt i gasogrillens kant med 2 skruvar (7), 4 ringar (8) och 2 muttrar (9). Kontrollera att beslaget är på plats.

#### Användning

Fäst motorn (4) på monteringsbeslaget (5) och anslut den till elnätet med hjälp av det medföljande kablagen. Tänd grillen. Tryck in gaffeln (2) i skaftet (3) så att gaffeln är riktad bort från skaftets handtag (14). Fäst gaffeln i önskat läge med hjälp av vingskruven. Trä köttet på spettet och försäkra dig om att det sitter fast ordentligt på gaffeln, så att det inte lossnar från spettet när spettet roterar i grillen. Tryck den andra gaffeln in i skaftet och tryck in gaffeln i köttet. Dra åt även den här gaffelns vingskruv.

Ställ in skaftet fyrkantiga ände i motorns öppning och lägg sedan ner skaftet på grillen. Börja grilla köttet genom att starta motorn så att skaftet börjar rotera. Stäng av motorn, lyft upp skaftet med handtaget och dra loss skaftet från motorns öppning. Placera köttet på ett separat skärunderlag. Lossa den övre gaffelns vingskruv och dra loss gaffeln. Dra sedan loss spettet och den nedre gaffeln från köttet.

Observera! Hantera spettet försiktigt, eftersom vingskruven, skaftet och gaffeln kan vara väldigt varma!

### Rengöring

Diska skaftet, gafflarna och vingskruvarna med varmt vatten och diskmedel.

### ET

Palju õnne Mustang-sarja toote valimise puhul! Mustangi tooteperekond on välja töötatud hea toidu valmistamiseks. Selles on esindatud lai valik grillimis- ja toiduvalmistamistooteid. Tutvuge terve tootevalikuga internetis aadressil [www.mustang-grill.com](http://www.mustang-grill.com) või lähima Mustangi volitatud edasimüüja juures.

Me arendame Mustangi tootevalikut ja sellesse kuuluvaid tooteid pidevalt edasi. Kõrge kvaliteedi tagamiseks on kasutatelt saadud tagasiside meie tootarenduses väga tähtis. Ootame meelsasti toodetega seotud tagasisidet meiliaadressile [mustang@mustang-grill.com](mailto:mustang@mustang-grill.com).

Tutvuge hoolikalt juhendiga, et saaksite seadmest maksimaalset kasu. Toote regulaarne puhastamine ja hooldamine pikendab selle tööiga ja parandab ohutust. Mustangi tootevalikust leiate ka asjakohaseid puhastusvahendeid ja harju grilli puhastamiseks. Lisateave aadressil [www.mustang-grill.com](http://www.mustang-grill.com).

### Sissejuhatus

Saate uuest gaasigrilli vardast maksimaalset kasu, kui loete kasutusjuhendi enne varda kasutamist läbi.

Hoidke juhend alles, et võiksite vajadusel kasutusjuhiseid meenutada.

### Tehnilised andmed

Pinge/sagedus: 220–240 V, 50/60 Hz.

Võimsus: 4 W.

Pikkus: 930 mm.

Koos vardaga tarnitakse ka paigaldusklambrid ja 2 vardale paigaldatavat kahvli.

### Spetsiaalsed ohutusnõuded

Grillvarda mootorit, juhett või pistikut ei tohi jätta vihma kätte, uputada vette või jätta niiskesse kohta. Kui osi ei kasutata, hoidke neid kuivas kohas. Enne varda kasutamist eemaldage grillrest, sest muidu võivad vardas pöörlevad toiduained resti taha kinni jääda. Jagage toiduained ühtlaselt piki varrast, et varras oleks pööreldes tasakaalus, muidu võib mootor kahjustuda. Ärge püüdke varda liikumist käepidemest hoides takistada, sest see võib kahjustada mootorit. Toiduainete käsitlemisel täitke kõiki hügieeninõudeid.

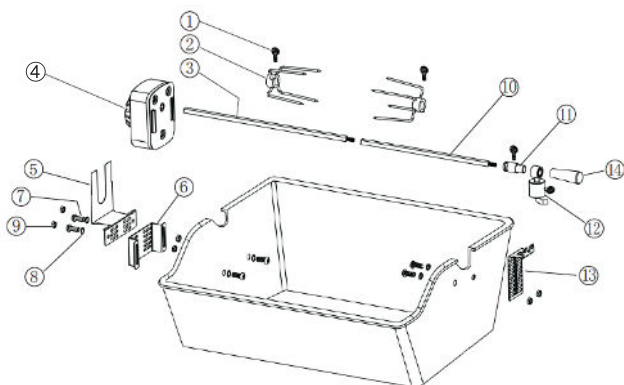

1. Liblikkruvi .....	3 tk
2. Kahvel.....	2 tk
3. Varsi.....	1 tk
4. Mootor.....	1 tk
5. Paigaldusklambrid .....	1 tk
6. Mootori hoidik .....	1 tk
7. Kruvi (M5x16) .....	6 tk
8. Seib .....	12 tk
9. Mutter (M5) .....	6 tk
10. Vars .....	1 tk
11. Lukusti .....	1 tk
12. Vastukaal.....	1 tk
13. Klamber.....	1 tk
14. Käepide .....	1 tk

### Kokkupanek

Kinnitage paigaldusklambrid (5) kindlalt gaasigrilli serva külge 2 kruvi (7), 4 seibi (8) ja 2 mutriga (9). Veenduge, et klamber on õigesti oma kohal.

### Kasutamine

Kinnitage mootor (4) paigaldusklambrisse (5) ja ühendage komplektis tarnitava juhtmekomplekti abil vooluvõrku. Süüdate grilli. Lükake kahvel (2) varre (3) sisse selliselt, et kahvel oleks suunatud varre käepidemest (14) eemale. Kinnitage kahvel liblikkruvi abil soovitud asendisse. Asetage liha vardasse ja veenduge, et see on kahvlis tugevalt kinni ega tule varda pöörlemisel sellest lahti. Lükake teine kahvel varda sisse ja lükake kahvel lihasse. Keerake ka selle kahvli liblikkruvi kinni. Asetage varre nelinurkne ots mootori auku ja laske vars seejärel alla grillile. Käivitage mootor ja alustage liha grillimist, vars hakkab pöörlema. Lülitage mootor välja, tõstke varras käepidemest üles ja eemaldage varre ots mootori august. Asetage liha spetsiaalsele lõikealusele. Vabastage ülemise kahvli liblikkruvi ja tõmmake kahvel lihast välja. Tõmmake seejärel varras ja alumine kahvel lihast välja. NB! Käsitsege varrast ettevaatlikult, sest liblikkruid, vars ja kahvlid võivad minna väga kuumaks!

### Puhastamine

Peske vars, kahvlid ja liblikkruid sooja vee ja nõudepesuvahendiga.

### LV

Apsveicam ar Mustang izstrādājuma izvēli! Mustang sērijas grila piederumi ir paredzēti garda ēdiena pagatavošanai. Mūsu izstrādājumu sērijā ietilpst plašs grilēšanas un ēdiena gatavošanas piederumu klāsts. Sīkāku informāciju par mūsu ražojumu sortimentu meklējiet internetā [www.mustang-grill.com](http://www.mustang-grill.com) vai jautājiet tuvākajam licencētājam Mustang sērijas izstrādājumu.

Mēs nepārtraukti pilnveidojam Mustang sērijas izstrādājumu. Lietotāju atsauksmēm ir svarīga nozīme ražojumu pilnveidē un kvalitātes nodrošināšanā. Atsauksmes par mūsu ražojumiem lūdzam sūtīt uz e-pasta adresi: [mustang@mustang-grill.com](mailto:mustang@mustang-grill.com). Uzmanīgi izlasiet lietošanas instrukciju, lai varētu izmantot visas izstrādājuma priekšrocības. Regulāra tīrīšana un apkope pagarina izstrādājuma lietošanas ilgumu un uzlabos drošību. Mustang ražojumu sērijā atradīsiet arī piemērotus līdzekļus un piederumus grila tīrīšanai. Plašāka informācija pieejama: [www.mustang-grill.com](http://www.mustang-grill.com).

### Ievads

Pirms jaunā gāzes grila iesma lietošanas izlasiet lietošanas instrukciju, lai varētu izmantot visas izstrādājuma priekšrocības. Saglabājiet šo instrukciju — iespējams, ka vēlāk to vajadzēs pārlasīt.

### Tehniskie dati

Spriegums/frekvence: 220–240 V, 50/60 Hz.

Jauda: 4 W.

Garums: 930 mm.

Komplektā uzstādīšanas stiprinājums un divas iesmam piestiprināmas dakšas.



### Īpašas drošības norādes

Iesma motoru, kabeli un strāvas kontaktdakšu nedrīkst atstāt lietū, iegremdēt ūdenī un pakļaut mitruma iedarbībai. Glabājiet šīs detaļas sausā vietā, ja tās neizmantojat. Lai uz iesma esošais ēdiens nesaskartos ar režģi, pirms iesma lietošanas režģi noņemiet. Ēdienu uz iesma izvietojiet vienmērīgi, lai rotējošais iesms būtu līdzsvarots. Pretējā gadījumā var tikt bojāts motors. Nemēģiniet apturēt iesma kustību, turot rokturi, jo tādā gadījumā var tikt bojāts motors. Rīkojoties ar pārtiku, ievērojiet visus higiēnas noteikumus.

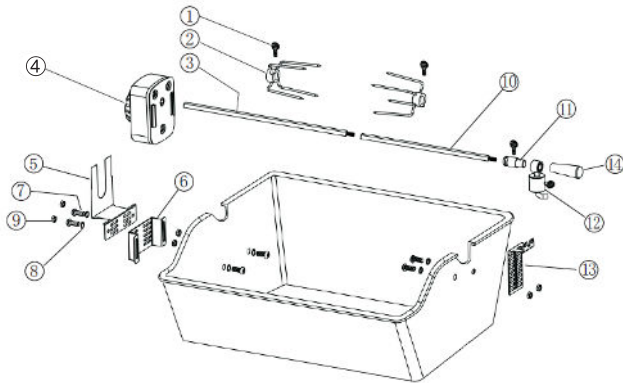

- 1. Spārnskrūve ..... 3 gab.
- 2. Dakša ..... 2 gab.
- 3. Stienis ..... 1 gab.
- 4. Motors ..... 1 gab.
- 5. Uzstādīšanas stiprinājums .... 1 gab.
- 6. Motora kronšteins ..... 1 gab.
- 7. Skrūve (M5x16) ..... 6 gab.
- 8. Paplāksne ..... 12 gab.
- 9. Uzgriežnis M5 ..... 6 gab.
- 10. Stienis ..... 1 gab.
- 11. Spīļuzmava ..... 1 gab.
- 12. Pretsvars ..... 1 gab.
- 13. Pamatne ..... 1 gab.
- 14. Rokturis ..... 1 gab.

### Uzstādīšana

Ar 2 skrūvēm (7), 4 paplāksnēm (8) un 2 uzgriežņiem (9) cieši pieskrūvējiet uzstādīšanas stiprinājumu (5) pie gāzes grila malas. Pārliedzinieties, ka stiprinājums droši turas vietā.

### Lietošana

Piestipriniet motoru (4) uzstādīšanas stiprinājumam (5) un pievienojiet elektrotīklam, izmantojot komplektā iekļauto kabeli. Aizdedziniet grilu. Uzbīdīet dakšu (2) uz stieņa (3) tā, lai dakša būtu vērsta prom no stieņa roktura (14). Ar spārnskrūvi nostipriniet dakšu vēlamajā vietā. Uzspaudiet gaļu uz iesma un pārliedzinieties, ka tā ir cieši nostiprināta ar dakšu un nenoslīdēs, iesmam griežoties virs grila. Uzbīdīet otru dakšu uz stieņa un ieduriet gaļā. Ar spārnskrūvi nostipriniet dakšu vietā. Ievietojiet iesma kvadrātveida galu motora atverē un novietojiet iesmu uz grila. Ieslēdziet motoru, lai iesms sāktu rotēt, un sāciet grilēt gaļu. Izslēdziet motoru, paceliet iesmu aiz roktura un izņemiet iesmu no motora atveres. Novietojiet gaļu uz atsevišķa griešanas dēliša. Izskrūvējiet augšējās dakšas spārnskrūvi un noņemiet dakšu. Tad no gaļas izņemiet iesmu un apakšējo dakšu.

NB! Rīkojoties ar iesmu uzmanīgi, jo spārnskrūves, stienis un dakšas var spēcīgi sakarst!

### Tīrīšana

Mazgājiet stieni, dakšas un spārnskrūves ar karstu ūdeni un trauku mazgāšanas līdzekli.

### LT

Sveikiname įsigijus „Mustang“ gaminį! „Mustang“ serijos kepsninių gaminiai skirti gardžiam maistui ruošti. Mūsų gaminių serijoje yra platus pagalbinių kepimo ir maisto ruošimo priemonių asortimentas. Susipažinkite su visais mūsų gaminiais interneto svetainėje apsilankę adresu [www.mustang-grill.com](http://www.mustang-grill.com) arba artimiausioje įgaliotoje „Mustang“ mažmeninės prekybos vietoje. Nuolatos tobuliname „Mustang“ gaminių seriją ir jos gaminius. Kuriant gaminius svarbiausią vaidmenį atlieka vartotojų atsiliepimai, kuriais remdamiesi galime užtikrinti kokybę. Būtume dėkingi, jei atsiliepiate apie gaminius pateikdami mums el. pašto adresu [mustang@mustang-grill.com](mailto:mustang@mustang-grill.com). Atidžiai perskaitykite naudojimo instrukciją, kad galėtumėte visapusiškai išnaudoti prietaisą. Reguliariai valydami ir prižiūrėdami gaminį prailginsite jo eksploatacavimo trukmę ir užtikrinsite jo saugumą. „Mustang“ gaminių serijoje taip pat yra tinkamų valymo priemonių ir šepetėlių kepsninei valyti. Daugiau informacijos galima rasti adresu [www.mustang-grill.com](http://www.mustang-grill.com).

### Įžanga

Galėsite geriausiai išnaudoti naujojo dujinės kepsninės iešmo ypatybes, jei prieš jį naudodami perskaitysite šią naudojimo instrukciją.

Pasilikite šią instrukciją, jei vėl prireiktų pasiskaityti informaciją apie iešmą.

### Techniniai duomenys

Įtampa / dažnis: 220–240 V, 50/60 Hz.

Galia: 4 W.

Ilgis: 930 mm.

Pridedamas montavimo priedas ir 2 šakutės, užmaunamos prie iešmo.

### Specifiniai saugumo nurodymai

Nepalikite iešmo variklio, laido ar maitinimo kištuko lietuje ir nenardinkite jį vandenį, taip pat saugokite nuo drėgmės. Kai šių dalių nenaudojate, jas laikykite sausoje vietoje. Prieš naudodami iešmą išimkite grotelės, antraip ant iešmo užvertas maistas gali liestis prie grotelių. Maistą ant iešmo paskirstykite tolygiai, kad būtų išlaikyta besisukančio iešmo pusiausvyra. Priešingu atveju galima sugadinti variklį. Nemėginkite sustabdyti iešmo sukimosi laikydami už rankenos, nes taip galite sugadinti variklį. Ruošdami maistą laikykites higienos taisyklių.

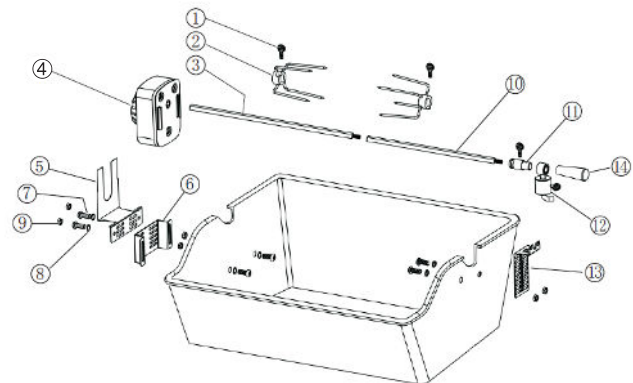

- 1. Užveržimo varžtas ..... 3 vnt.
- 2. Šakutė ..... 2 vnt.
- 3. Strypas ..... 1 vnt.
- 4. Variklis ..... 1 vnt.
- 5. Montavimo priedas ..... 1 vnt.
- 6. Variklio laikiklis ..... 1 vnt.
- 7. Varžtas (M5x16) ..... 6 vnt.
- 8. Poveržlė ..... 12 vnt.
- 9. Veržlė M5 ..... 6 vnt.
- 10. Strypas ..... 1 vnt.
- 11. Fiksavimo įtaisas ..... 1 vnt.
- 12. Atsvaras ..... 1 vnt.
- 13. Montavimo elementas ..... 1 vnt.
- 14. Rankena ..... 1 vnt.

EN

FI

SV

ET

LV

LT

RU

## Montavimas

Tvirtai prisukite montavimo priedą (5) ant dujinės kepsninės krašto, naudodami 2 varžtus (7), 4 poveržles (8) ir 2 veržles (9). Įsitikinkite, kad priedas tinkamai pritvirtintas.

## Naudojimas

Pritvirtinkite variklį (4) prie montavimo priedo (5) ir prijunkite prie elektros tinklo pridėdamu kabeliu. Uždekite kepsninę. Užmaukite šakutę (2) ant strypo (3) taip, kad šakutė būtų nukreipta nuo strypo rankenos (14). Užveržimo varžtu pritvirtinkite šakutę norimoje vietoje. Užverkite mėsą ant iešmo ir įsitikinkite, kad ji tvirtai laikosi ant šakutės ir kad ji neatsilaisvins nuo iešmo šiam sukantis virš kepsninės. Užmaukite kitą šakutę ant strypo ir įsmeikite ją į mėsą. Šią šakutę taip pat priveržkite užveržimo varžtu. Įstatykite kvadratinį strypo galą į variklio angą, o tada uždekite strypą ant kepsninės. Pradėkite kepti mėsą pasukę variklį, kad strypas pradėtų sukintis. Išjunkite variklį, pakelkite strypą už rankenos ir ištraukite jį iš variklio angos. Padėkite mėsą ant atskiros pjaustymo lentelės. Atsukite viršutinės šakutės užveržimo varžtą ir numaukite šakutę. Tada iš mėsos ištraukite iešmą ir apatinę šakutę. Dėmesio! Elkitės su iešmu atsargiai, nes užveržimo varžtai, strypas ir šakutės gali smarkiai įkaisti!

## Valymas

Strypą, šakutes ir užveržimo varžtus plaukite karštu vandeniu ir indų plovikliu.

## RU

Поздравляем вас с выбором продукции Mustang! Линейка продукции Mustang предназначена для приготовления вкусной и добротной пищи. Линейка включает большой выбор товаров для гриля и приготовления пищи. С полным ассортиментом вы можете ознакомиться на сайте [www.mustang-grill.com](http://www.mustang-grill.com) или у ближайшего уполномоченного реселлера Mustang.

Мы постоянно развиваем линейку продукции Mustang и входящие в нее изделия. Особо важную роль в деле разработки и совершенствования нашей продукции играют отзывы потребителей, изучаемые ради обеспечения качества. Мы с радостью принимаем все касающиеся нашей продукции отзывы, отправлять которые можно на электронный адрес [mustang@mustang-grill.com](mailto:mustang@mustang-grill.com).

Внимательно ознакомьтесь с инструкциями, чтобы получить от использования устройства максимальную пользу. Регулярно заботясь об очистке и обслуживании изделия, вы продлите срок его службы и обеспечите безопасность эксплуатации. Среди продукции серии Mustang вы найдете также подходящие чистящие средства и щетки для очистки гриля.

С дополнительной информацией можно ознакомиться на сайте [www.mustang-grill.com](http://www.mustang-grill.com).

## Введение

Вы сможете извлечь из вашего нового вертела для газового гриля максимальную пользу, если перед началом его использования внимательно ознакомитесь с инструкциями. Сохраните это руководство, чтобы при необходимости иметь возможность восстановить в памяти сведения, касающиеся функционирования вертела.

## Технические данные

Напряжение/частота: 220–240 В, 50/60 Гц.

Мощность: 4 Вт.

Длина: 930 мм.

В комплекте поставляется монтажный элемент и 2 устанавливаемые на вертел вилки.

## Особые меры безопасности

Двигатель, провод или электрическую вилку вертела нельзя оставлять под дождем, погружать в воду или подвергать воздействию влаги. Храните детали в сухом месте, когда они не используются. Перед использованием вертела снимите с гриля жарочную решетку, поскольку иначе готовящаяся

на вертеле пища может задевать за нее. Продукты следует распределять по вертелу равномерно, чтобы его вращение было сбалансированным. В противном случае двигатель может повредиться. Не пытайтесь остановить вращения вертела, держа его за ручку, поскольку это может вывести двигатель из строя. При обращении с продуктами питания соблюдайте все правила гигиены.

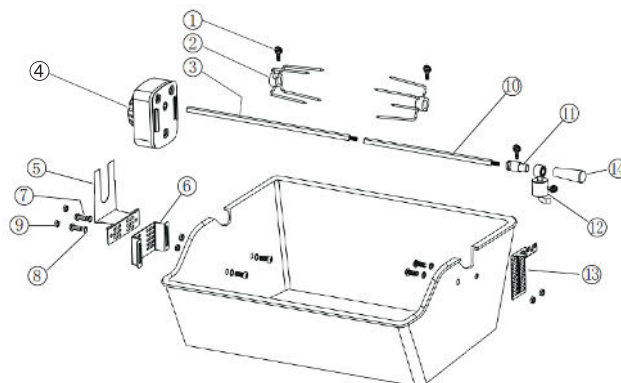

1. Барашковый винт .....	3 шт.
2. Вилка .....	2 шт.
3. Стержень .....	1 шт.
4. Двигатель .....	1 шт.
5. Монтажная скоба .....	1 шт.
6. Держатель двигателя .....	1 шт.
7. Винт (M5x16) .....	6 шт.
8. Шайба .....	12 шт.
9. Гайка (M5) .....	6 шт.
10. Стержень .....	1 шт.
11. Манжета-фиксатор .....	1 шт.
12. Противовес .....	1 шт.
13. Держатель .....	1 шт.
14. Ручка .....	1 шт.

## Установка

Надежно прикрепите монтажную скобу (5) к краю газового гриля с помощью 2 винтов (7), 4 шайб (8) и 2 гаек (9). Проверьте, что монтажный элемент правильно встал на свое место.

## Использование

Закрепите двигатель (4) на монтажном элементе (5) и подключите его к электросети с помощью входящего в комплект провода. Разожгите гриль. Наденьте вилку (2) на стержень (3) так, чтобы ее острия были направлены от ручки (14). Закрепите вилку в нужном вам положении с помощью барашкового винта. Насадите мясо на стержень и убедитесь, что оно плотно насадилось на вилку, чтобы оно не упало, когда вертел начнет вращаться. Наденьте на стержень вторую вилку и воткните ее в мясо. Затяните барашковый винт этой вилки. Вставьте четырехгранный конец стержня в отверстие двигателя и затем опустите стержень на гриль. Начните приготовление мяса, запустив двигатель, при этом стержень начнет вращаться. Выключите двигатель, затем поднимите стержень, держа его за ручку, и вытащите из отверстия двигателя. Поместите мясо на отдельную разделочную доску. Открутите барашковый винт верхней вилки и снимите вилку со стержня. Потом вытащите из мяса стержень и нижнюю вилку. Внимание! Обращайтесь с вертелом осторожно, поскольку барашковые винты, стержень и вилки могут быть очень горячими!

## Очистка

Вымойте стержень, вилки и барашковые винты теплой водой и средством для мытья посуды.