



MUSTANG

SMOKE GENERATOR L



Assembly and operating instructions

EN

Asennus- ja käyttöohje

FI

Monterings- och bruksanvisning

SV

Monteringsanvisninger og bruksanvisning

NO

Samlings- og betjeningsinstruktioner

DA

Paigaldus- ja kasutusjuhend

ET

Lietošanas pamācība

LV

Naudotojo vadovas

LT

Montage- und Bedienungsanleitung

DE

Instrukcja montażu i obsługi

PO

Appliance code Laitteen koodi Produktkod Apparatkode Udstyrskode Seadme kood Ierīces kods Prietaiso kods Produktcode Kod urządzenia	650818
	
Voltage Jännite Spänning Spenning Spænding Pinge Spriegums Įtampa Spannung Napięcie	220-240V-, 50/60Hz
Power Teho Effekt Võimsus Jauda Galia Leistung Moc	4,0 W
Temperatures Lämpötilat Temperaturer Temperatuurid Temperatūras Temperatūros Temperaturen Temperature	-5 – 45 °C
IP rating IP suojausluokka IP-skyddsklass IP-beskyttelsesklasse IP kaitseklass IP aizsardzības klase IP apsaugos klasė IP-Schutzart Stopień ochrony IP	IPX4
Country of use Käyttömaa Användningsland Bruksland Anvendelseslande Kasutusriik Izmantošanas valsts Naudojimo šalis Verwendungsland Kraj użytkowania	LU, NL, DK, FI, SE, CY, CZ, EE, LT, MT, SK, SI, BG, IS, NO, TR, HR, RO, IT, HU
Info Informasjon Information Tootja Ražotājs Gamintojas Producent	Tammer Brands Oy Viinikankatu 36, 33800 Tampere, Finland mustang-grill.com



MUSTANG

SMOKE GENERATOR L

- EN **Assembly instructions**
- FI **Kokoamisohjeet**
- SV **Monteringsanvisningarna**
- NO **Monteringsanvisning**
- DA **Samlingsvejledning**
- ET **Koostejuhised**
- LV **Montāžas instrukciju**
- LT **Surinkimo nurodymai**
- DE **Montageanleitung**
- PO **Wskazówki dotyczące montażu**

General assembly instructions

Before you begin assembly

Unload the sales package carefully and ensure that all parts are taken out of the package. Take care of the appropriate recycling of the packaging materials before assembling the grill.



Do not let small children play with the packaging materials.

Check that all parts required for assembly can be found and that they are in good condition. You can check the parts with the help of the list on page 9. If parts are missing or they are damaged, please contact the seller.

Study the assembly illustrations carefully and proceed with the assembly in the order presented in the instructions. Do not assemble the grill on decking boards since small parts may drop under the boards.

Some plate/steel parts may be sharp; wear work gloves during the assembly.



Do not use electric or battery-powered screwdrivers for the assembly. It may break the screws or surfaces. Tighten all the screws manually.

Yleiset kokoamisohjeet

Ennen asentamista

Pura myyntipaketti huolella ja varmista että kaikki osat on poistettua paketista. Huolehdi pakkausmateriaalin asianmukaisesta kierrätyksestä ennen grillin kokoamista.



Älä anna pienten lasten leikkiä pakkausmateriaaleilla.

Tarkista, että kaikki kokoamiseen tarvittavat osat löytyvät ja ovat kunnossa. Tarkistuksen voit suorittaa osaluettelon avulla sivulta 9. Jos jotain osia puuttuu tai osat ovat vahingoittuneet, ole yhteydessä myyjäliikkeeseen.

Tutustu kokoamiskuviin huolellisesti sekä etene kokoamisessa ohjeiden mukaisessa järjestyksessä. Älä kokoa grilliä terassilaudoituksen päällä, koska pienet osat voivat tippua terassilaudoituksen alle.

Jotkut pelti - / teräsosat voivat olla teräviä, joten käytä kokoamisessa työhanskoja.



Älä käytä kokoamiseen sähkö- tai akkukäyttöistä ruuvinväännintä. Se saattaa rikkoa ruuvit tai osien pinnat. Kiristä kaikki ruuvit käsin.

SV

Allmänna monteringsanvisningar

Innan montering

Montera försäljningspaketet noggrant och säkerställ att alla delar har tagits ur paketet. Se till att förpackningsmaterialet återvinnas regelrätt innan du monterar grillen.



Låt inte små barn leka med förpackningsmaterialet.

Kontrollera att alla delar som behövs för att montera grillen finns och är i gott skick. Kontrollen kan utföras med hjälp av komponentlistan på sidan 9. Om några delar fattas eller delarna är skadade, kontakta försäljarbutiken.

Bekanta dig noggrant med monteringsbilder och montera grillen i samma ordning som i monteringsanvisningarna. Montera grillen inte på terrassens träpanel eftersom små komponenter kan trilla mellan plankor.

Vissa plåt- och ståldelar kan vara vassa så att använd arbetshandskar vid monteringen.



Använd inte el- eller batteridrivna skruvdragare i monteringen. Den kan skada skruvar eller delarnas ytor. Dra åt alla skruvar för hand.

NO

Generelle monteringsanvisninger

Før du starter monteringen

Loss salgspakken forsiktig ut og sørg for at alle deler er tatt ut av pakken. Påse at du gjennomfører riktig resirkulering av emballasjematerialene før du monterer grillen.



Ikke la små barn leke med emballasjen.

Kontroller at alle deler som kreves for montering er tilstede og at de er i god stand. Du kan sjekke delene ved hjelp av listen på side 9. Hvis deler mangler eller de er skadet, ta kontakt med selgeren.

Studer monteringsillustrasjonene nøye og fortsett med monteringen i den rekkefølgen som vises i instruksjonene. Ikke monter grillen på terrassebord, siden små deler kan falle ned under plankene.

Noen plate-/ståldeler kan være skarpe; bruk arbeidshansker under montering.



Ikke bruk elektriske eller batteridrevne skrutrekker til monteringen, da de kan knekke skruene eller skade overflatene. Stram alle skruene manuelt.

DA

Generel samlingsvejledning

Inden du begynder at samle produktet

Tag forsigtigt produktet ud af salgsemballagen, og sørg for at tage alle dele ud. Sørg for korrekt genanvendelse af emballagematerialerne, inden du samler grillen.



Lad ikke små børn lege med emballagematerialerne.

Kontrollér, at du har alle dele, du skal bruge til at samle produktet, og at de er i god stand. Du kan kontrollere delene ved hjælp af oversigten på side 9. Kontakt ven-

ligst forhandleren i tilfælde af manglende eller beskadigede dele.

Gennemgå samletegningerne omhyggeligt, og saml produktet i den rækkefølge, der er anført i vejledningen. Undlad at samle grillen på terrassebrædder, idet små dele kan falde ned under brædderne.

Nogle plade-/ståldele kan være skarpe. Bær handsker, når du samler produktet.



Brug ikke elektriske eller batteridrevne skruetrækkere til at samle produktet, da det kan ødelægge skruerne eller beskadige produktets overflade. Stram alle skruer med håndkraft.

ET

Üldine koostejuhend

Enne kokkupanekut

Lõigake pakend hoolikalt lahti ja veenduge, et olete kõik osad välja võtnud. Hävitage pakend enne grilli kokkupanekut nõuetekohaselt.



Ärge lubage väikelastel pakkematerjaliga mängida.

Veenduge, et kõik kokkupanekuks vajalikud osad on olemas ja korras. Kasutage lk 9 osade loendi abi. Kui midagi on puudu või kahjustatud, pöörduge edasimüüja poole.

Tutvuge hoolikalt koostepiltidega ja pange grill ettenähtud järjekorras kokku. Ärge pange grilli kokku terrassilaudade peal, sest väiksed osad võivad laudade vahele kukkuda.

Osa plekk-/terasosi võivad olla teravad, nii et kandke grilli kokkupanekul töökindaid.



Ärge kasutage kokkupanekul elektri- või akutrelli. See võib rikkuda kruvid või detailide pinnad. Pinguldage kõik kruvid käsitsi.

LV

Vispārējās montāžas instrukcijas

Pirms uzstādīšanas

Uzmanīgi attaisiet iepakojumu un pārlicinieties, ka visas detaļas ir izņemtas no iepakojuma. Pirms grila salikšanas, parūpējieties par iepakojuma materiāla atbilstošu pārstrādi.



Neļaujiet maziem bērniem spēlēties ar iepakojuma materiāliem.

Pārbaudiet, vai iepakojumā ir visas montāžai nepieciešamās detaļas un vai tās nav bojātas. Pārbaudi var veikt, izmantojot detaļu sarakstu 9 lappusē. Sazinieties ar izplatītāju, ja kādas detaļas trūkst vai tās ir bojātas.

Uzmanīgi iepazīstieties ar montāžas attēliem un turpiniet montāžu norādītajā secībā. Nemontējiet grilu uz terases dēļiem, jo mazas detaļas var nokrist zem terases.

Dažas lokšņu metāla / tērauda detaļas var būt asas, tāpēc montāžas laikā izmantojiet darba cimdus.



Neizmantojiet elektrisko vai ar akumulatoru darbināmu skrūvgriezi montāžai. Tas var salauzt skrūves vai detaļu virsmas. Pievelciet visas skrūves ar roku.

LT

Bendrosios surinkimo instrukcijas

Prieš surinkimą

Rūpestingai išpakuokite prekę ir patikrinkite, ar iš pakuotės išėmėte visas dalis. Prieš kepsninės surinkimą tinkamai utilizuokite pakuotės medžiagą.



Neleiskite mažiems vaikams žaisti su pakuotės medžiagomis.

Patikrinkite, ar yra visos reikiamos dalys ir ar jos tvarkingos. Patikrinimui galite naudoti 9 puslapyje pateiktą dalių sąrašą. Jei trūksta kokių nors dalių arba jos pažeistos, susisiekite su pardavėju.

Atidžiai peržiūrėkite surinkimo schemas ir surinkite kepsninę instrukcijose nurodyta tvarka. Kepsninės nerinkite ant terasos grindų, nes smulkios detalės gali įkristi į plyšį tarp lentų.

Kai kurios skardinės / metalinės dalys gali būti aštrios, tad mūvėkite darbinės pirštines.



Surinkdami kepsninę nenaudokite elektrinio arba akumulatorinio atsuktuvo. Jis gali sugadinti varžtus arba dalių paviršius. Visus varžtus užsukite ranka.

Allgemeine Montageanleitung

Bevor Sie mit dem Zusammenbauen beginnen

Packen Sie das Paket sorgfältig aus und stellen Sie sicher, dass alle Teile aus der Verpackung entnommen werden. Sorgen Sie für ein ordnungsgemäßes Recycling des Verpackungsmaterials, bevor Sie den Grill zusammenbauen.



Lassen Sie Kleinkinder nicht mit dem Verpackungsmaterial spielen.

Überprüfen Sie, ob alle für den Zusammenbau erforderlichen Teile vorhanden und in einwandfreiem Zustand sind. Sie können die Teile anhand der Liste auf Seite

9 überprüfen. Falls Teile fehlen oder beschädigt sind, wenden Sie sich bitte an den Händler.

Betrachten Sie die Montagezeichnungen genau und bauen Sie den Grill in der Reihenfolge zusammen, die in der Anleitung beschrieben ist. Bauen Sie den Grill nicht auf Bodendielen zusammen, da kleine Teile unter die Dielenbretter fallen können.

Manche Blech-/Stahlteile haben möglicherweise scharfe Kanten. Tragen Sie bei der Montage Arbeitshandschuhe.



Verwenden Sie für den Zusammenbau keinen Elektro- oder Akkuschrauber. Hierdurch können Schrauben oder Oberflächen beschädigt werden. Ziehen Sie alle Schrauben von Hand fest.

Ogólne wskazówki dotyczące montażu

Przed rozpoczęciem montażu

Ostrożnie otworzyć opakowanie i wyjąć wszystkie części. Przed przystąpieniem do montażu grilla odpowiednio zutylizować materiały opakowaniowe.



Nie pozwolić małym dzieciom bawić się opakowaniem.

Sprawdzić, czy wszystkie części wymagane do montażu znajdują się na miejscu i są w dobrym stanie. Do tego celu użyć listy przedstawionej na stronie 9. Jeśli jakiegokolwiek części są uszkodzone lub ich brakuje, skontaktować się ze sprzedawcą.

Uważnie zapoznać się z ilustracjami i przeprowadzić montaż w kolejności wskazanej na ilustracjach. Nie montować grilla na podłodze z desek, ponieważ małe części mogą wpaść pomiędzy/pod deski.

Niektóre płyty/części stalowe mogą być ostre; montaż przeprowadzać w rękawicach roboczych.



Podczas montażu nie używać wkrętarek elektrycznych lub akumulatorowych. W przeciwnym razie może dojść do uszkodzenia śrub lub powierzchni. Wszystkie śruby dokręcać ręcznie.

A

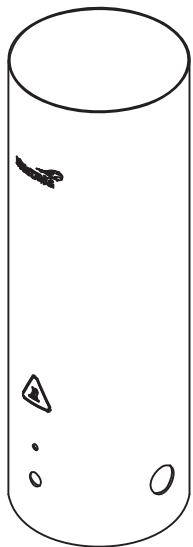

B

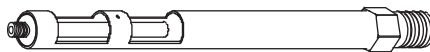

C

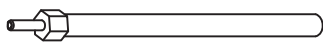

D



E

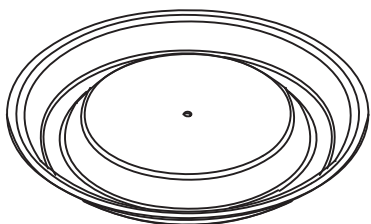

F



G

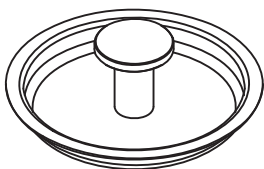

H

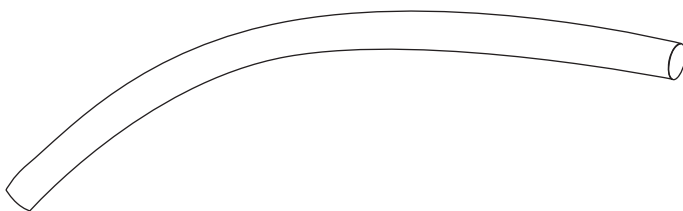

I

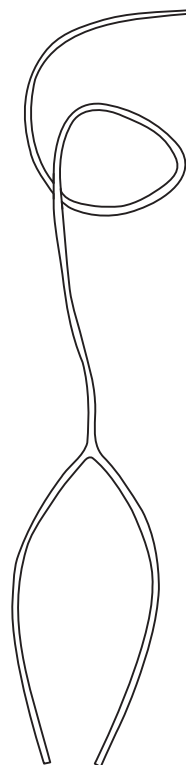

J

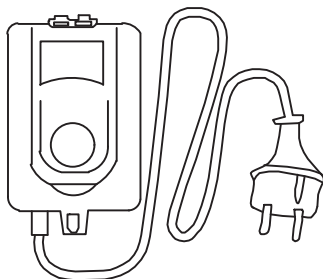

1

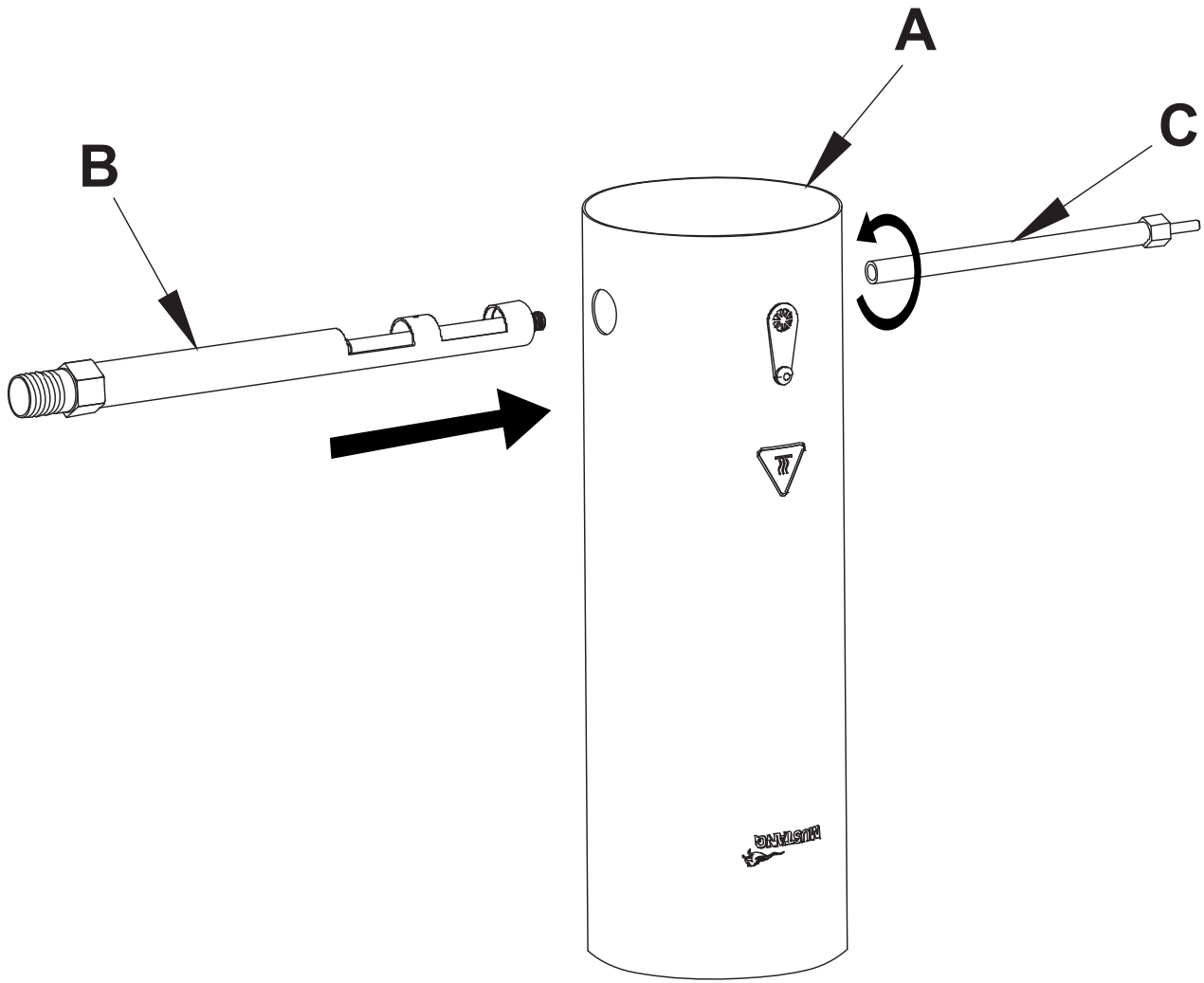

2

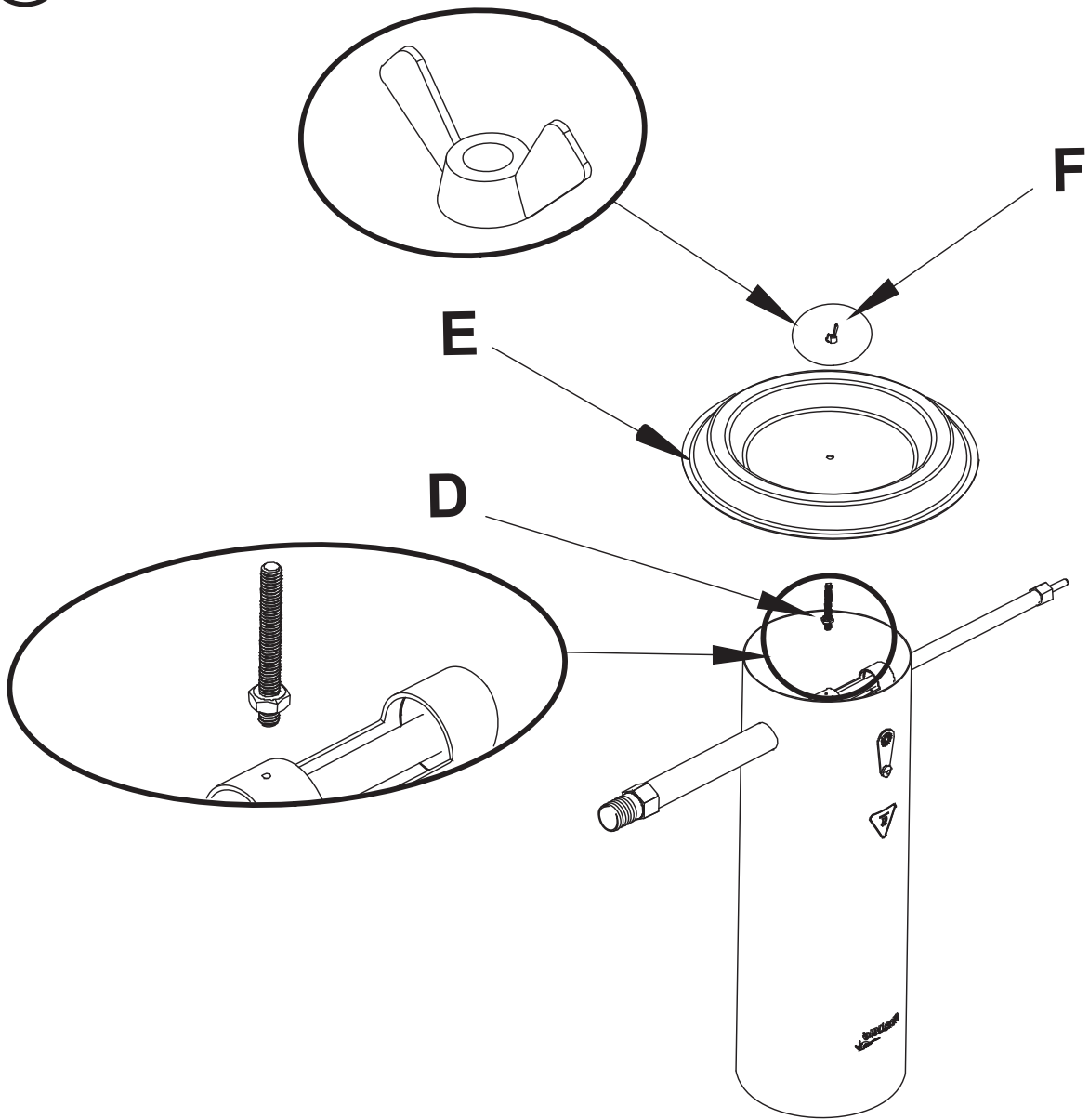

3

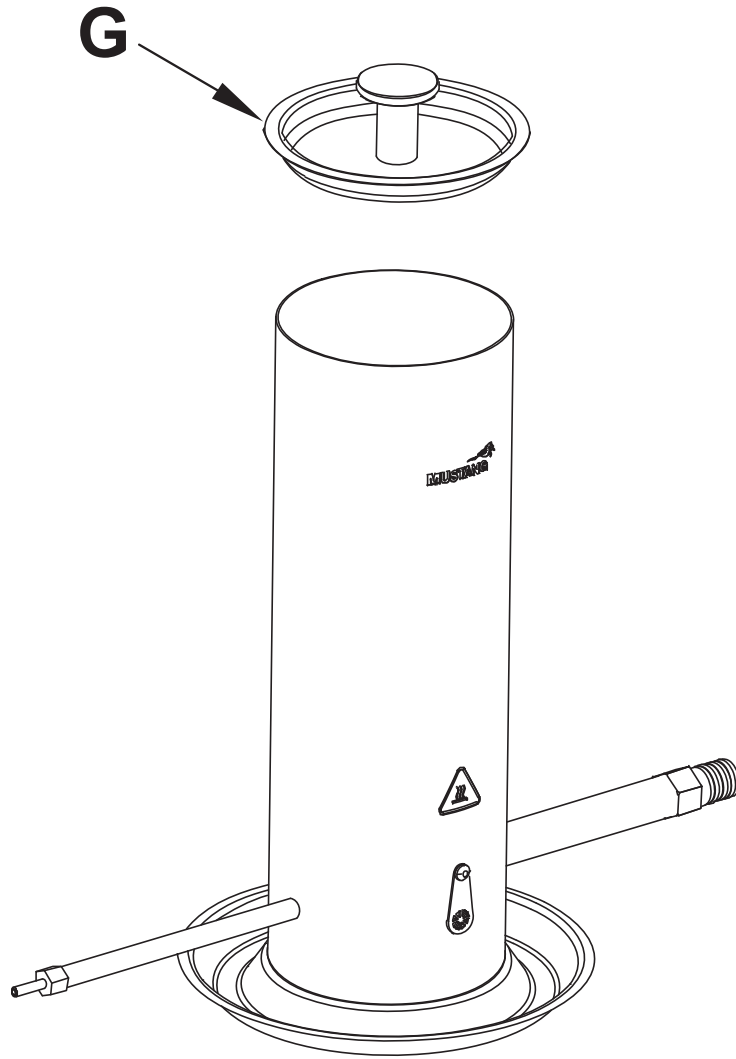

4

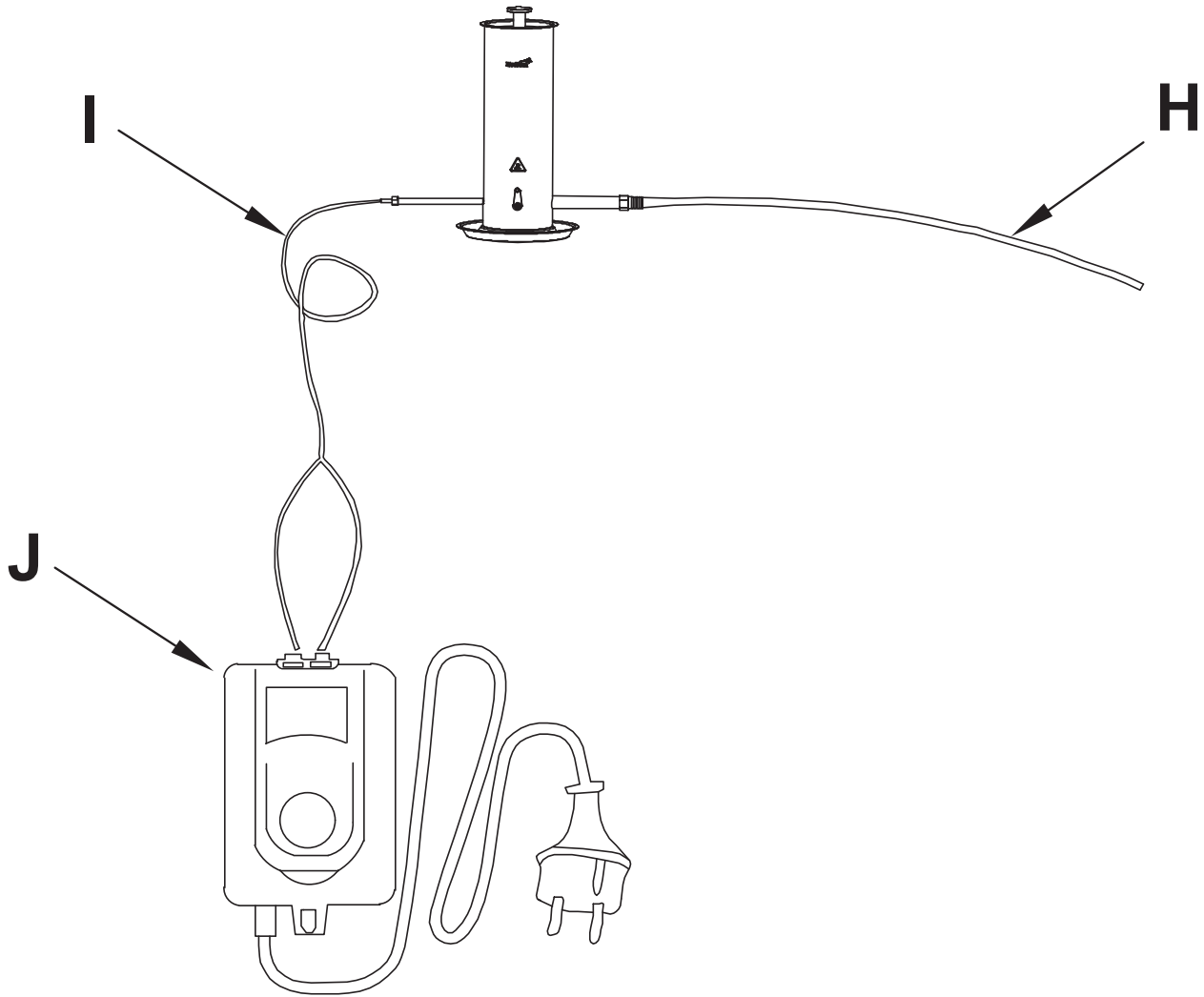



MUSTANG

EN

Assembly and operating instructions

Welcome to the world of Mustang grills

We are happy that you ended up choosing the Mustang product. Mustang wants to be your barbecue buddy and ensure the grilling experience of your dreams. Mustang was born out of the desire to enjoy unhurried and relaxed cooking together with family and friends, and this is the idea we also want to offer to you.

The Mustang grills and accessories are carefully designed and finished, and we are proud to represent them. Our long experience and expertise can be seen in all of our products. They include all essential functions and features. We are sure that this grill will bring you joy for a long time, as long as you remember to maintain and clean your grill according to the instructions in this manual.

The most extensive barbecue product selection

Mustang is a brand owned by the Finnish company Tammer Brands Oy. Mustang offers all appliances, supplies, accessories and spare parts needed for grilling, as well as an extensive product selection for smoking food and making pizza. We know the barbecue culture inside and out, so we can ensure that you have access to the most suitable and modern products. Mustang is the only brand you need for a successful barbecue.

EN

After sales service:

Tammer Brands Oy,
tel. +358 3 252 1111
Viinikankatu 36,
FI-33800 Tampere, FINLAND

TAMMER
BRANDS | EST 1954

mustang-grill.com



Read the manual before using the appliance and save it for later use.

Follow us on social media



mustanggrill

Safety instructions and warnings

When starting to use this device, you shall be obligated to carefully read through and pay attention to the warnings and safety instructions in this manual before using the product. This device is CE-marked according to the valid regulations.

Symbol explanations:  DANGER!  NOTE!

General safety instructions

 **Use is permitted outdoors only. Smoke accumulating indoors can cause a serious hazard. Use the device at a sufficient distance (6 m) from buildings.**

- Do not leave the smoke generator unattended.
- Use is prohibited on a platform made of combustible material and in places and conditions where smoldering ash may cause a fire or other hazardous situation.
- Read the warnings and instructions carefully and follow them before and during use of the smoke generator.
- Using the smoke generator produces carbon monoxide, which is deadly. Carbon monoxide is an explosive gas, so good ventilation must be ensured.
- Never use the device indoors. The device is intended for outdoor use only.
- Only use the smoke generator on a non-combustible surface.
- Do not connect the power to the device until it has been assembled and is ready for use.
- Do not use the device during thunderstorms.
- Do not expose the device to rain or moisture.
- Do not immerse the cord or plug in water or other liquids. This may cause electric shock.
- Do not use the device if the plug or cord is damaged.
- If the air pump's power cord is damaged, the air pump must be replaced with a new one.
- Make sure the device has cooled down before cleaning it or before storing it.
- This appliance must not be used or cleaned by children or persons with reduced physical or mental capacity or who do not have sufficient experience and knowledge of how to use the appliance.
- Children must not play with the appliance.
- Children must not clean the device, and they must not perform maintenance on the device without supervision.
- Alcohol, prescription medication and intoxicants of all kinds may affect the user's ability to operate the device in a safe and appropriate manner.

 **Failure to follow these instructions when placing the smoke generator will cause a risk of fire.**

 **Using the smoke generator indoors or in an enclosed space will cause a risk of carbon monoxide poisoning.**

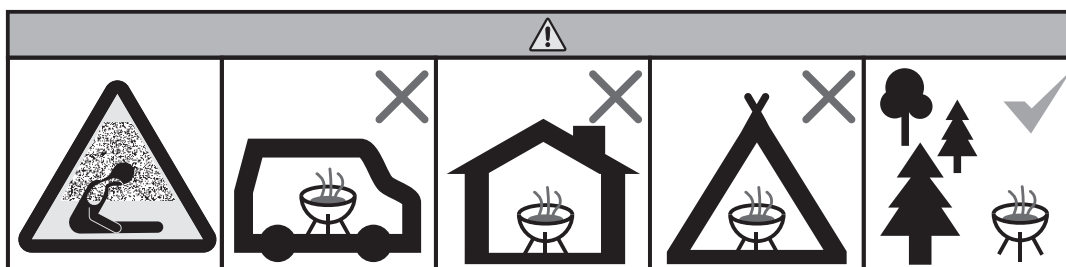

Using the smoke generator

The device has been developed for cold smoking in a separate cold smoking cabinet, gas grill, charcoal grill, gas smoker, or other space where smoke can be directed from the smoke generator through a smoke pipe or smoke hose connected to its end.

To operate the device, simply add coarse smoking chips to the cylinder. The ignited smoking chips smolder, and the resulting smoke is blown into the smoking chamber.

The amount of smoke is adjusted using an air pump.

Ignition and Use

1. Connect the air hose to the brass connector at the end of the air pipe.
2. If necessary, connect the smoke hose to the end of the smoke pipe (A).
3. Place the smoke generator on a non-combustible surface.
4. Fill the device with smoking chips (B).
5. Put the lid in place.
6. Plug the air pump's power cord into a power outlet.
7. Remove the spark arrestor from the ignition opening.
8. Light the wood chips by holding the igniter flame in the ignition hole (C) until the wood chips catch fire.
9. Put the spark arrestor back to the ignition opening.
10. Turn on the air pump using the air pump control knob.
11. Adjust the air pump power to the desired setting.
12. Direct the smoke into the smoking chamber using a smoke hose (D).

i Use a storm lighter or blowtorch.

i Small amounts of hot ash or charred wood chips may spill out of the ignition opening.

i It is easier to direct the smoke into the smoking chamber using a smoke hose.

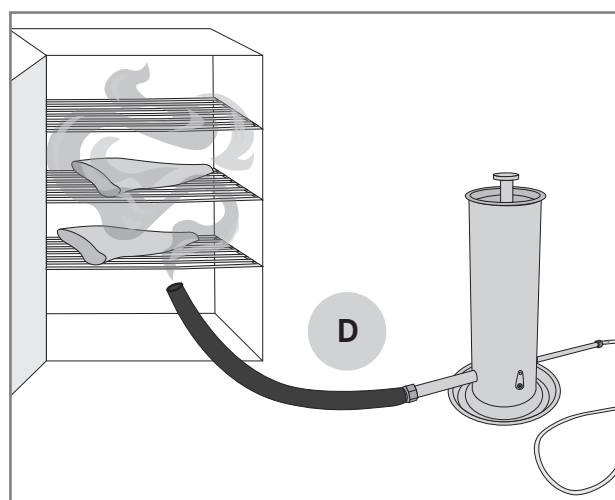
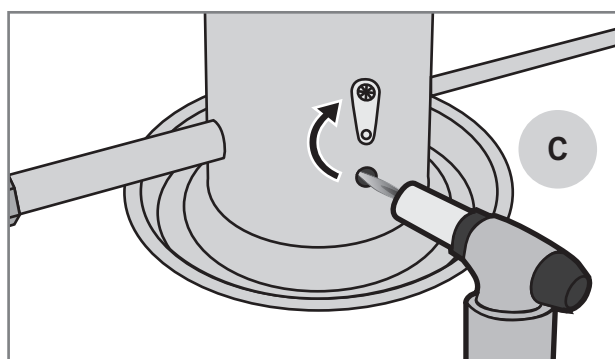
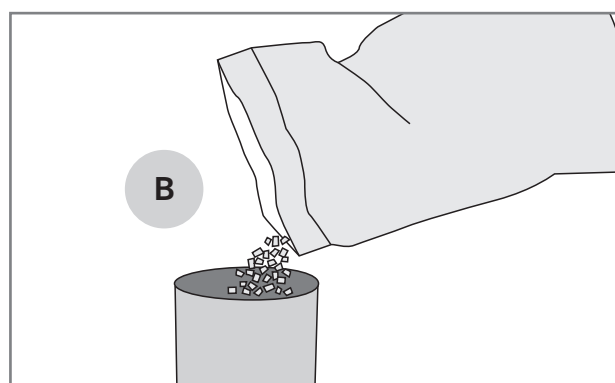
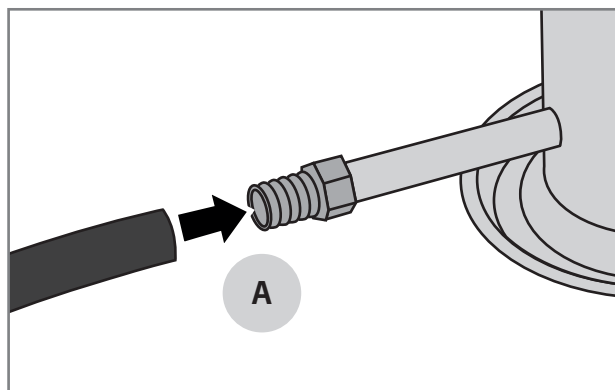

EN

Air pump settings

- 1 approx. 15 h
- 2 approx. 12 h
- 3 approx. 10 h

Smoking time and amount of wood chips

The device holds 3 liters of smoking chips, which corresponds to approximately 10–15 hours of use.

The grain size, moisture content, and air volume of the chips used affect the burning rate.

Mixing different types of wood produces different flavor nuances. Various dried herbs can also be mixed into the wood chips to further enrich the flavor of the product being smoked.

EN

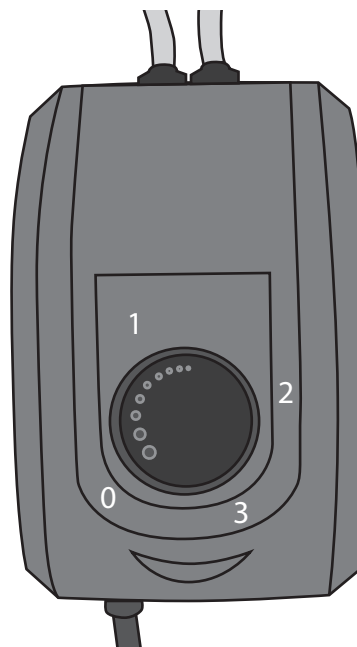

i If necessary, smoking chips can be added during use without having to turn off the device.

Extinguishing

1. Turn off the air pump.
2. Unplug the air pump's power cord from the outlet.
3. Allow the wood chips inside the device to extinguish and the device to cool down before cleaning it.

! The wood chips inside the cylinder will continue to smolder for a long time.

Cleaning

By regularly cleaning and maintaining the smoke generator, you extend its lifespan and ensure its safety.

1. Remove the lid.
2. Pour the cooled wood chips and ashes into an ash bucket.
3. Remove the nut from the bottom of the device.
4. Remove the base plate.
5. Remove the smoke pipe.
6. Use grill cleaner or another cleaning agent according to the instructions to clean the cylinder and smoke pipe.
7. Rinse the parts after washing.
8. Allow the parts to dry before reassembling the device.

 **The wood chips inside the cylinder will continue to smolder for a long time.**

 **Only clean the appliance when it has cooled down.**

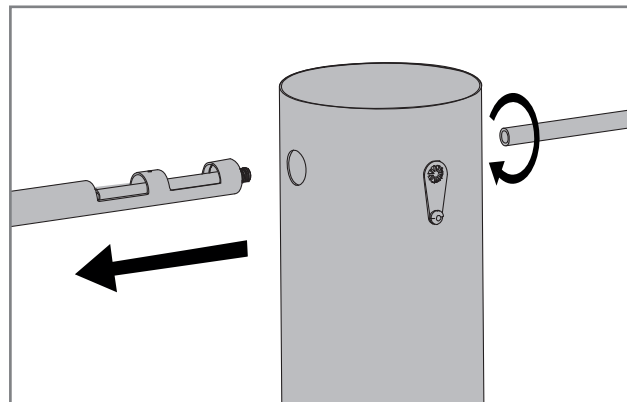
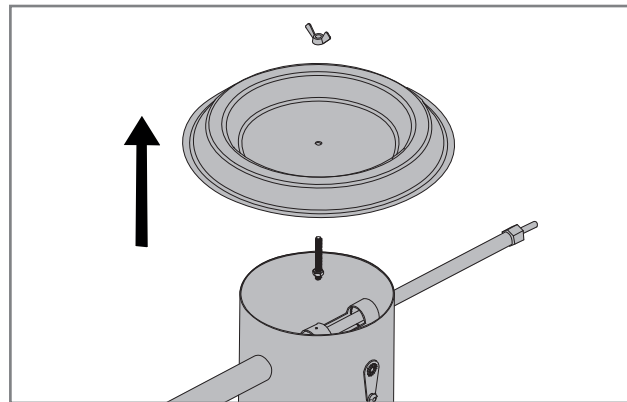
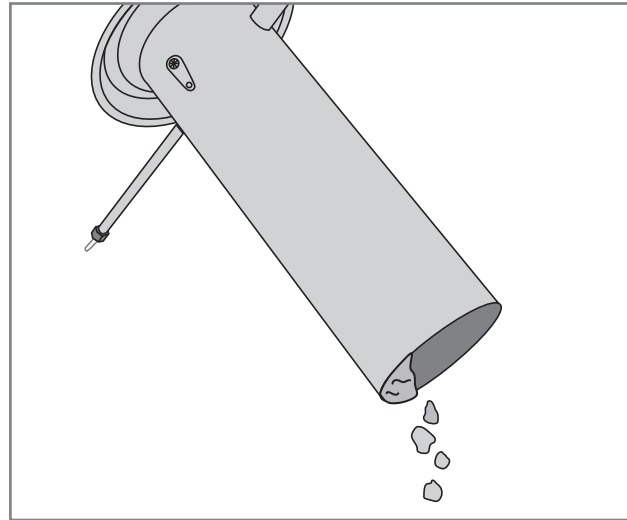

EN

Warranty

Mustang products have a manufacturing and material warranty of 12 months, at the minimum. However, the terms of the warranty vary by model. You can find the up-to-date warranty terms and periods on our website

mustang-grill.com

To take care of any warranty matters, you will need a purchase receipt that indicates the place and date of purchase.



FI

Asennus- ja käyttöohje

Tervetuloa mukaan Mustangin grillausmaailmaan

Olemme onnellisia, että valintasi osui Mustang-tuotteeseen. Mustang haluaa toimia grillauskaverinasi ja varmistaa unelmiesi grillauselämyksen. Mustang on syntynyt halusta nauttia kiireettömästä, rennosta ruuanlaitosta yhdessä perheen tai ystävien kanssa ja tämän saman ajatuksen haluamme tarjota myös sinulle.

Mustang-grillit ja -tarvikkeet on huolellisesti suunniteltu ja viimeistely, joten pystymme seisomaan ylpeänä niiden takana. Pitkä kokemuksemme ja ammattitaitomme näkyvät jokaisessa tuotteessamme ja niistä löytyvät kaikki oleelliset toiminnallisuudet ja ominaisuudet. Olemme varmoja, että tästä grillistä on sinulle iloa pitkäksi aikaa, kunhan vain muistat huoltaa ja puhdistaa grillisi tämän käyttöoppaan ohjeiden mukaisesti.

Kaikkein laajin grillausvalikoima

Mustang on suomalaisen Tammer Brands Oy:n omistama tuotemerkki. Mustang tarjoaa kaikki grillaamiseen tarvittavat laitteet, välineet, tarvikkeet ja varaosat sekä laajan valikoiman tuotteita savustukseen ja pizanpaistoon. Tunnetun grillauskulttuurin täydellisesti, joten voimme varmistaa, että saatavillasi on juuri oikeat ja nykyaikaisimmat tuotteet. Mustang on siis ainoa merkki minkä tarvitset onnistuneeseen grillaukseen.

Asiakaspalvelu

Tammer Brands Oy,
puh. +358 3 252 1111
Viinikankatu 36,
33800 Tampere, Finland

mustang-grill.com

TAMMER
BRANDS | EST 1954

FI



Lue käyttöohjeet läpi ennen laitteen käyttöä ja säilytä ne myöhempää tarvetta varten.

Seuraa meitä somessa



mustanggrill

MUSTANG

Turvallisuusohjeet ja varoitukset

Käyttäessäsi tätä laitetta, olet velvoitettu lukemaan huolellisesti ja kiinnittämään huomiota tässä käyttöoppaassa oleviin varoituksiin ja turvallisuusohjeisiin ennen laitteen käyttämistä. Tämä laite on CE-merkitty olemassa olevien asetusten mukaisesti.

Merkkien selitykset:  VAARA!  HUOM!

Yleiset turvallisuusohjeet

 **Käyttö on sallittu vain ulkotiloissa. Sisätilaan kertyvä savu voi aiheuttaa vakavan vaaratilanteen. Käytä laitetta riittävän kaukana (6 m) rakennuksista.**

- Älä jätä savunkehittintä valvomatta.
- Käyttö on kiellettyä palavasta materiaalista valmistetulla alustalla sekä paikoissa ja olosuhteissa, joissa kytevä tuhka voi aiheuttaa tulipalon tai muun vaaratilanteen.
- Lue varoitukset ja ohjeet huolellisesti sekä noudata niitä ennen savunkehittimen käyttöä ja käytön aikana.
- Savunkehittintä käytettäessä muodostuu hengenvaarallista häkää. Häkä on räjähdysheikkä kaasu, minkä vuoksi hyvästä ilmanvaihdosta on huolehdittava.
- Älä koskaan käytä laitetta sisätiloissa. Laite on tarkoitettu ainoastaan ulkokäyttöön.
- Käytä savunkehittintä ainoastaan palamattomalla alustalla.
- Älä kytke virtaa laitteeseen ennen kuin se on koottu ja käyttövalmis.
- Älä käytä laitetta ukonilman aikana.
- Älä altista laitetta sateelle tai kastumiselle.

- Älä upota johtoa tai pistoketta veteen tai muihin nesteeseen. Tämä voi aiheuttaa sähköiskun.
- Älä käytä laitetta, jos sen pistoke tai johto on vahingoittunut.
- Jos ilmapumpun virtajohto vaurioituu, on ilmapumppu vaihdettava uuteen.
- Varmista, että laite on jäähtynyt ennen sen puhdistamista tai siirtämistä varastoon.
- Tätä laitetta eivät saa käyttää tai puhdistaa lapset tai henkilöt, joilla on rajoitettu fyysinen tai henkinen toimintakyky tai joilla ei ole riittävästi kokemusta ja tietoa laitteen käytöstä.
- Lapset eivät saa leikkiä laitteella.
- Lapset eivät saa puhdistaa laitetta, eivätkä he saa tehdä laitteen hoitotoimenpiteitä ilman valvontaa.
- Alkoholi, reseptilääkkeet ja kaikenlaiset päihteet voivat vaikuttaa käyttäjän kykyyn käyttää laitetta turvallisesti ja asianmukaisesti.

 **Ohjeiden vastaisesta sijoittamisesta aiheutuu tulipalovaara.**

 **Sisätiloissa ja suljetussa tiloissa laitteen käyttäminen aiheuttaa häikämyrkytyksen vaaran.**

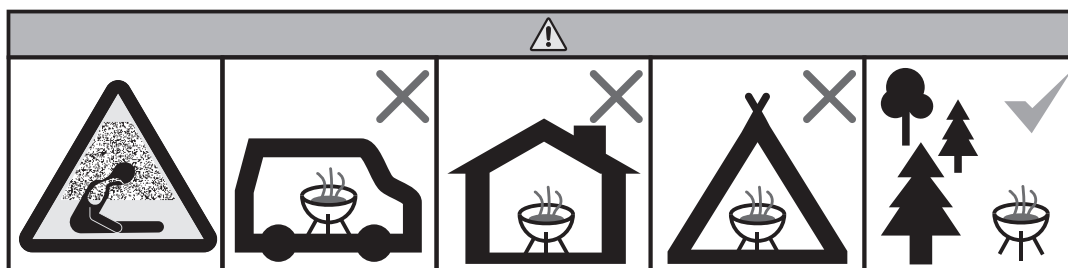

Savunkehittimen käyttäminen

Laite on kehitetty kylmäsavustamiseen erillisessä kylmäsavustuskaapissa, kaasugrillissä, pallohiiligrillissä, kaasusavustimessa, tai muussa tilassa jonne savun saa johdettua savunkehittimestä savuputken tai sen päähän liitettävän savuletkun avulla.

Laitteen toimimiseksi sinun tarvitsee vain lisätä karkeaa savustushaketta lieriöön. Sytytetyt savustushakkeet kytevät ja siitä syntyvä savu puhalletaan savustustilaan.

Savun määrää säädetään ilmapumpun avulla.

Sytytys ja käyttö

1. Liitä ilmaletku paikalleen ilmaputken päässä olevaan messinkiliittimeen.
2. Liitä tarvittaessa savuletku savuputken päähän (A).
3. Sijoita savunkehitin palamattomalle alustalle.
4. Täytä laite savustushakkeella (B).
5. Laita kansi paikoilleen.
6. Kytke ilmapumpun sähköjohto pistorasiaan.
7. Siirrä kipinäverkko pois sytytysaukon edestä.
8. Sytytä hakkeet palamaan, pitämällä sytyttimen liekkiä sytytysreiässä (C), kunnes hakkeet ovat syttyneet palamaan.
9. Siirrä kipinäverkko takaisin reiän eteen.
10. Käännä ilmapumpun säätönupista ilmapumppu päälle.
11. Sääda ilmapumpun teho halutulle asetukselle.
12. Ohjaa savu savustustilaan savuletkun avulla (D).

i Käytä sytyttämiseen ns. myrskyliekkisytytin-tä tai puhalluslamppua.

i Sytytysaukosta saattaa valua ulos pieniä määriä kuumaa tuhkaa tai hiiltynyttä haketta.

i Savun ohjaaminen savustustilaan on helpompaa savuletkun avulla.

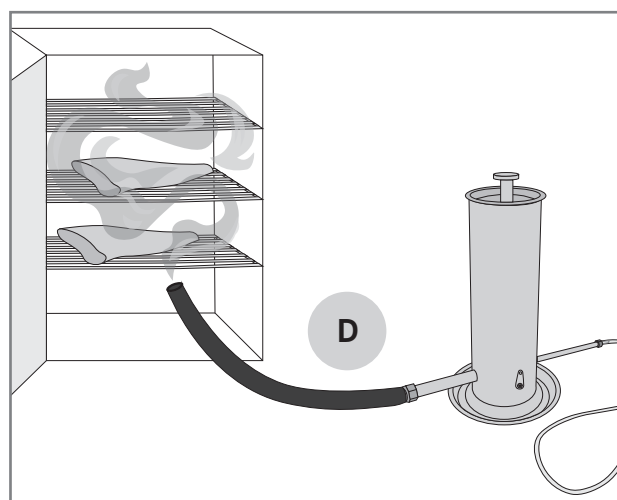
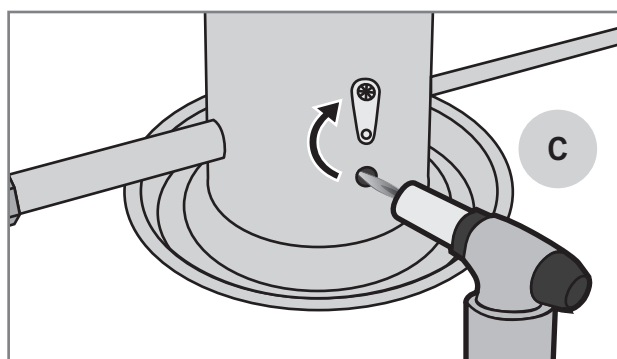
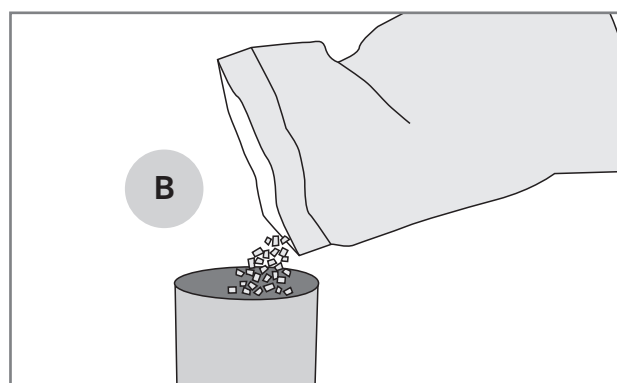
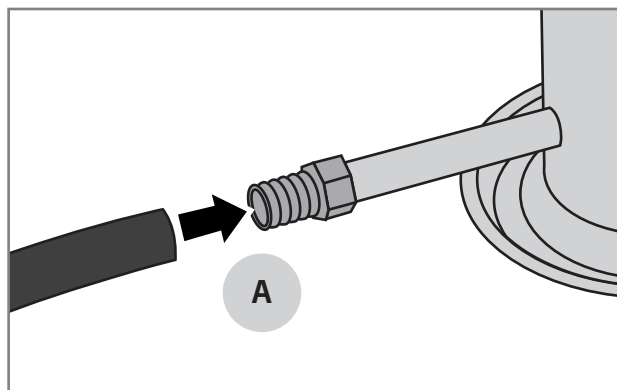

FI

Ilmapumpun asetukset

- 1 noin 15 h
- 2 noin 12 h
- 3 noin 10 h

Savustusaika ja hakkeen määrä

Laitteeseen sopii 3 L savustushaketta, joka vastaa käytössä noin 10–15 h:n käyttöä.

Käytettävän hakkeen raekoko, kosteusprosentti sekä ilman määrä vaikuttavat palamisnopeuteen.

Sekoittamalla erilaisia puulajeja saadaan lopputulokseksi erilaisia makuvaihteita. Hakkeen sekaan voi sekoittaa myös erilaisia kuivattuja yrttejä, jolloin savustettavan tuotteen makumaailma rikastuu entisestään.

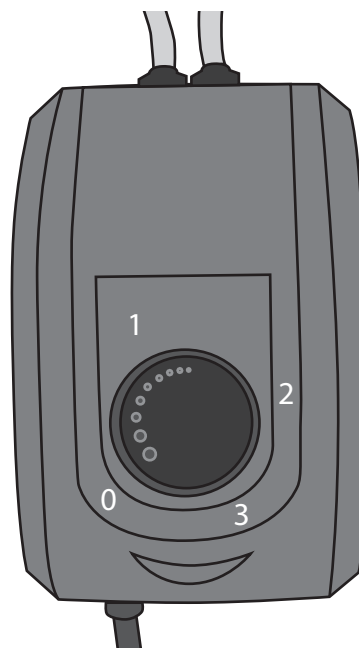

Savustushaketta voi tarvittaessa lisätä käytön aikana ilman, että laitetta tarvitsee sammuttaa välillä.

FI

Sammutus

1. Käännä ilmapumppu pois päältä
2. Irrota ilmapumpun sähköjohto pistorasiasta.
3. Anna laitteen sisällä olevien hakkeiden sammua ja laitteen jäähtyä, ennen sen puhdistamista.



Lieriön sisällä olevat hakkeet kytevät pitkään.

Puhdistus

Huolehtimalla savunkehittimen säännöllisestä puhdistuksesta ja huollosta pidennät sen käyttöikä ja turvallisuutta.

1. Poista kansi.
2. Kaada jäähtyneet savustushakkeet ja tuhka tuhkaämpäriin.
3. Irrota mutteri laiteen pohjasta.
4. Poista pohjalevy.
5. Poista savuputki.
6. Käytä grillin puhdistusnestettä tai muuta pesuainetta niiden ohjeiden mukaisesti sylinterin ja savuputken puhdistamiseen.
7. Huuhtelee osat pesun jälkeen.
8. Anna osien kuivua ennen laitteen uudelleensaamista.

 Lieriön sisällä olevat hakkeet kytevät pitkään.

 Puhdista vain jäähtynyt laite.

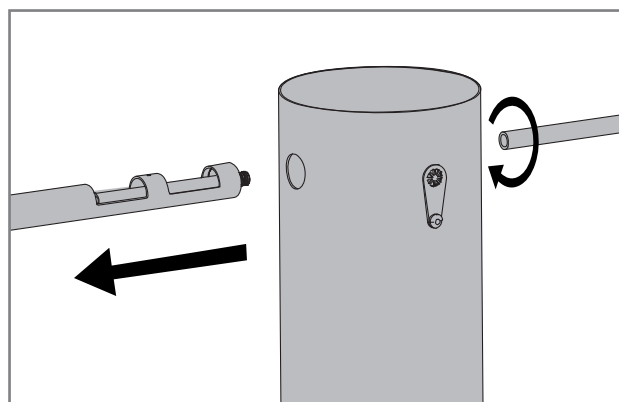
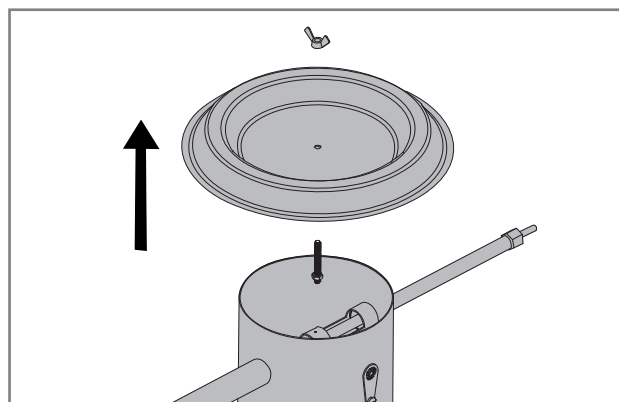
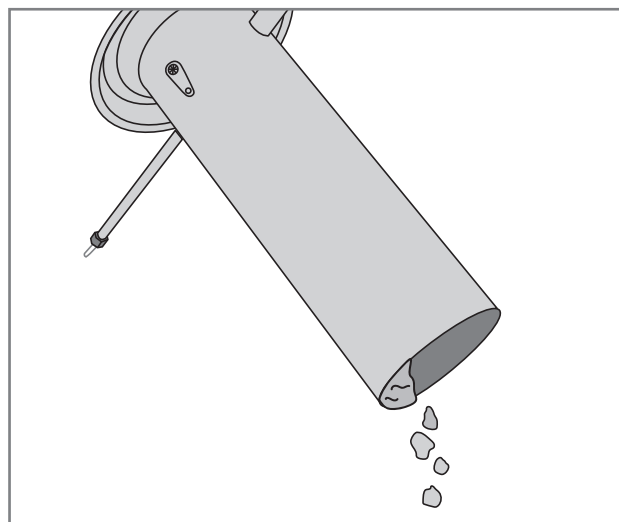

FI

Takuu

Tällä tuotteella on vähintään 12 kk valmistus- ja materiaalitakuu. Takuuehdoissa on kuitenkin mallikohtaisia eroja, joten ajantasaiset takuuehdot ja -ajat löydät verkkosivuiltamme

mustang-grill.com

Kaikkien takuuasioden hoitoon tarvitset ostokuitin, josta ostopaikka ja ostopäivä pystytään toteamaan.



SV

Monterings- och bruksanvisning

Välkommen med till Mustangs grillvärld

Vi är glada att du till slut valde Mustang-produkten. Mustang vill vara din grillkompis och garantera dig dina drömmars grillupplevelse. Mustang föddes ur en önskan om att kunna njuta av lugn och avslappnad matlagning tillsammans med familj och vänner, och det är den idén vi också vill erbjuda dig.

Mustang-grillar och tillbehör har planerats och fulländats med omsorg så att vi kan vara stolta över dem. Vår långa erfarenhet och expertis syns i våra produkterna och de har alla väsentliga funktioner och egenskaper. Vi är säkra att den här grillen glädjer dig länge, så länge du kommer ihåg att underhålla och rena grillen i enlighet med anvisningar i den här bruksanvisningen.

Det bredaste grillningssortimentet

Mustang är ett varumärke som ägs av finska Tammer Brands Oy. Mustang erbjuder all utrustning, tillbehör och reservdelar som behövs i grillning samt ett brett sortiment av produkter för rökning, och lagning av pizza. Vi känner grillkulturen utan och innan så att vi kan försäkra att vi erbjuder dig de rätta och mest moderna produkterna. Mustang är alltså det enda varumärket som du behöver för att lyckas i grillning.

Kundtjänst

Tammer Brands Oy,
tfn +358 3 252 1111
Viinikankatu 36,
33800 Tammerfors, FINLAND

mustang-grill.com

TAMMER
BRANDS | EST 1954

SV



Läs igenom bruksanvisningen innan du börjar använda apparaten och spara den för senare bruk.

Följ oss i de sociala medierna



mustanggrill

MUSTANG 

! Säkerhetsanvisningar och varningar

När du börjar använda denna apparat är du skyldig att noggrant läsa igenom och uppmärksamma varningarna och säkerhetsanvisningarna i denna bruksanvisning innan du använder apparaten. Denna apparaten är CE-märkt i enlighet med gällande bestämmelser.

Teckenförklaring: ! VARNING! i OBS!

Allmänna säkerhetsanvisningar

! **Användning är endast tillåten utomhus. Rök som ansamlas inomhus kan orsaka allvarlig fara. Använd enheten på tillräckligt avstånd (6 m) från byggnader.**

- Lämna inte rökgeneratoren utan uppsikt.
- Användning är förbjuden på plattformar av brännbart material och på platser och under förhållanden där glödande aska kan orsaka brand eller andra farliga situationer.
- Läs varningarna och instruktionerna noggrant och följ dem före och under användning av rökgeneratoren.
- Användning av rökgeneratoren producerar kolmonoxid, som är dödligt. Koloxid är en explosiv gas, så god ventilation måste säkerställas.
- Använd aldrig enheten inomhus. Enheten är endast avsedd endast för utomhusbruk.
- Använd endast rökgeneratoren på en icke-brännbar yta.
- Anslut inte ström till enheten förrän den har monterats och är klar för användning.
- Använd inte enheten under åskväder.
- Utsätt inte enheten för regn eller fukt.
- Sänk inte ner sladden eller kontakten i vatten eller andra vätskor. Detta kan orsaka elstöt.
- Använd inte enheten om kontakten eller sladden är skadad.
- Om luftpumpens strömsladd är skadad måste luftpumpen bytas ut mot en ny.
- Se till att enheten har svalnat innan du rengör den eller innan du förvarar den.
- Denna apparat får inte användas eller rengöras av barn eller personer med nedsatt fysisk eller mental förmåga eller som inte har tillräcklig erfarenhet av och kunskap om hur apparaten ska användas.
- Barn får inte leka med apparaten.
- Barn får inte rengöra enheten och de får inte utföra underhåll på apparaten utan tillsyn.
- Alkohol, receptbelagda läkemedel och berusningsmedel av alla slag kan påverka användarens förmåga att använda apparaten på ett säkert och korrekt sätt.

! **Placering som inte är i enlighet med bruksanvisningen orsakar brandfara.**

! **Användning av rökgeneratoren inomhus och i slutna utrymmen orsakar en fara för kolmonoxidförgiftning.**

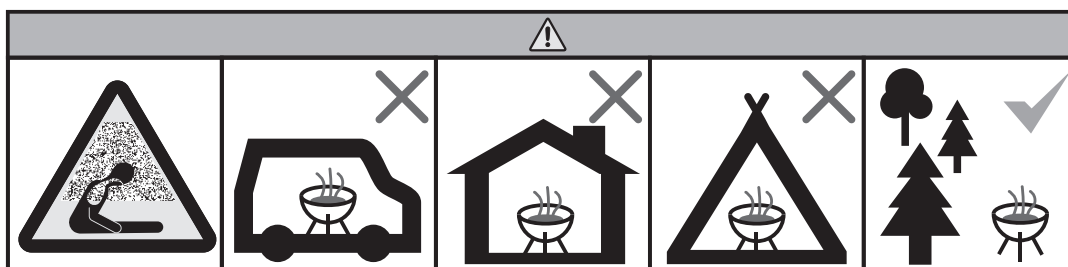

Användning av rökgeneratoren

Enheten har utvecklats för kallrökning i ett separat kallrökningsskåp, gasgrill, kolgrill, gasrökare eller annat utrymme där rök kan ledas från rökgeneratoren genom ett rökrör eller en rökslang ansluten till dess ände.

För att använda enheten lägger du helt enkelt grova rökspån i cylindern. De tända rökspånen pyror och den rök som produceras blåses in i rökområdet.

Rökmängden justeras med hjälp av en luftpump.

Tändning och användning

1. Anslut luftslangen till mässingsanslutningen i änden av luftröret.
2. Anslut vid behov rökslangen till änden av rökröret (A).
3. Placera rökgeneratoren på en icke-brännbar yta.
4. Fyll enheten med rökspån (B).
5. Sätt på locket.
6. Anslut luftpumpens strömsladd till ett eluttag.
7. Ta bort gnistfångaren från tändöppningen.
8. Tänd träflisarna genom att hålla tändarens låga i tändöppningen (C) tills träflisarna fattar eld.
9. Flytta gnistfångaren tillbaka framför hålet.
10. Sätt på luftpumpen med hjälp av luftpumpens kontrollknapp.
11. Justera luftpumpens effekt till önskad inställning.
12. Led röken till rökkammaren med hjälp av rökslangen (D).

i Använd en stormtändare eller en blåslampa.

i Små mängder het aska eller förkollnade träflisor kan spridas ut ur tändöppningen.

i Det är lättare att leda röken in i rökrummet med hjälp av en rökslang.

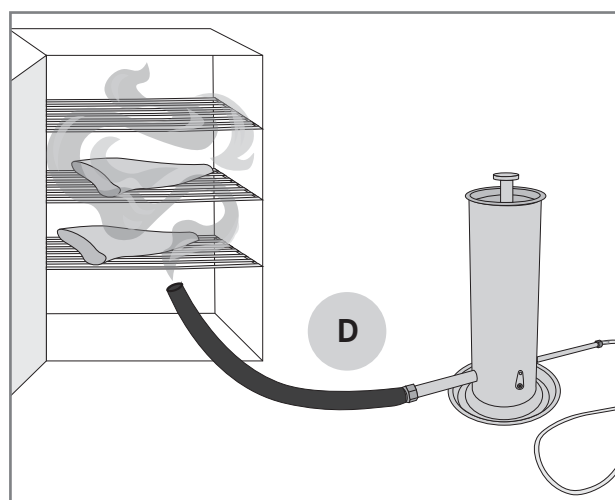
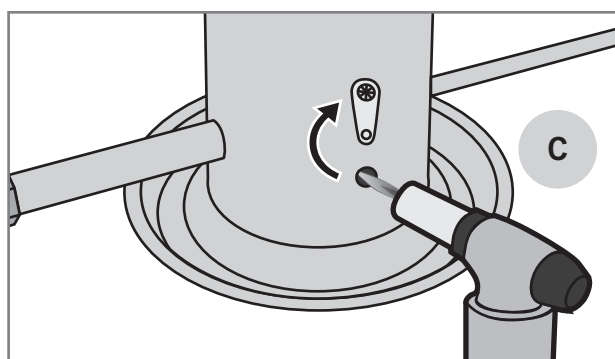
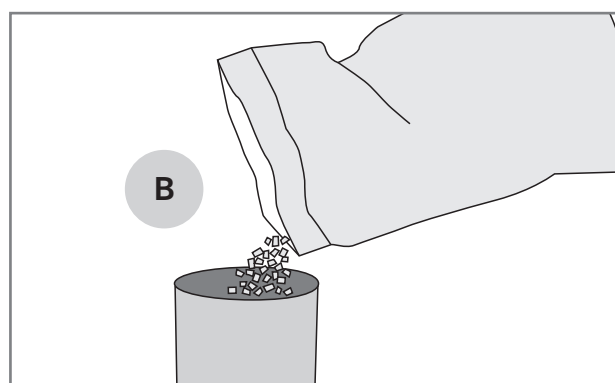
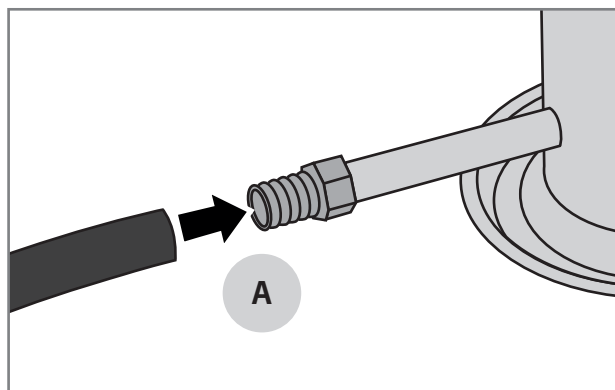

SV

Inställningar för luftpumpen

- 1 ca 15 h
- 2 ca 12 h
- 3 ca 10 h

Röktid och rökspån

Enheten rymmer 3 liter rökspån, vilket motsvarar cirka 10–15 timmars användning.

Kornstorleken, fukttinnehållet och luftvolymen i de träflis som används påverkar förbränningshastigheten.

Genom att blanda olika träslag får man olika smaknyanser. Olika torkade örter kan också blandas i träflisen för att ytterligare berika smaken på den produkt som röks.

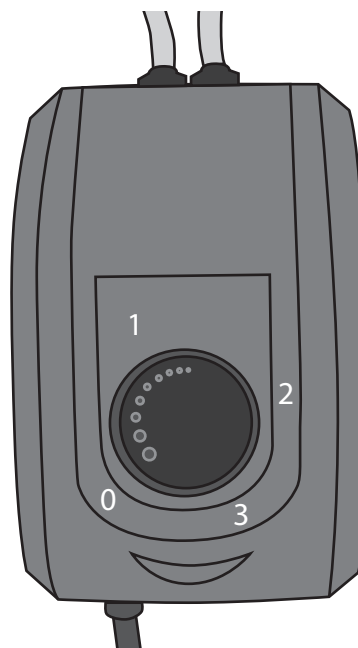

i Vid behov kan rökspån läggas till under användning utan att enheten behöver stängas av.

SV

Släckning

1. Stäng av luftpumpen
2. Dra ut luftpumpens strömsladd ur uttaget.
3. Låt spånet inuti apparaten slockna och apparaten svalna innan rengöring.

! Träflisen inuti cylindern kommer att fortsätta att glöda under lång tid.

Rengöring

Genom att regelbundet rengöra och underhålla rökgeneratorn förlänger du dess livslängd och säkerhet.

1. Ta bort locket.
2. Häll de avsvalnade träflisarna och askan i en askhink.
3. Ta bort muttern från enhetens undersida.
4. Ta bort bottenplattan.
5. Ta bort rökröret.
6. Använd grillrengöringsmedel eller annat rengöringsmedel enligt anvisningarna för att rengöra cylindern och rökröret.
7. Skölj delarna efter tvätt.
8. Låt delarna torka innan du monterar ihop enheten igen.

 **Träflisen inuti cylindern kommer att fortsätta att glöda under lång tid.**

 **Rengör endast apparaten när den har svalnat.**

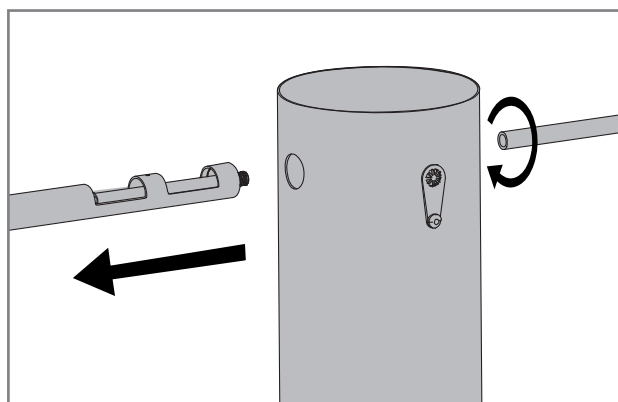
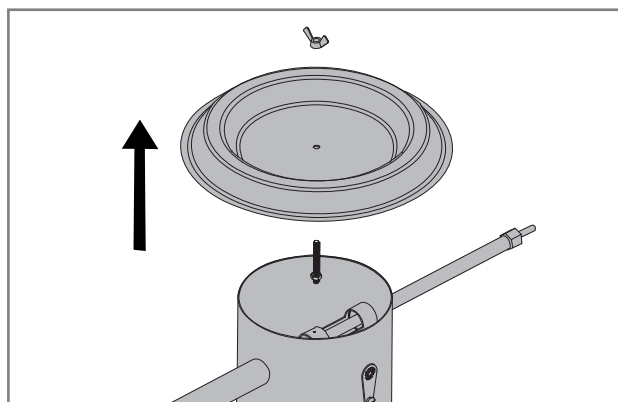
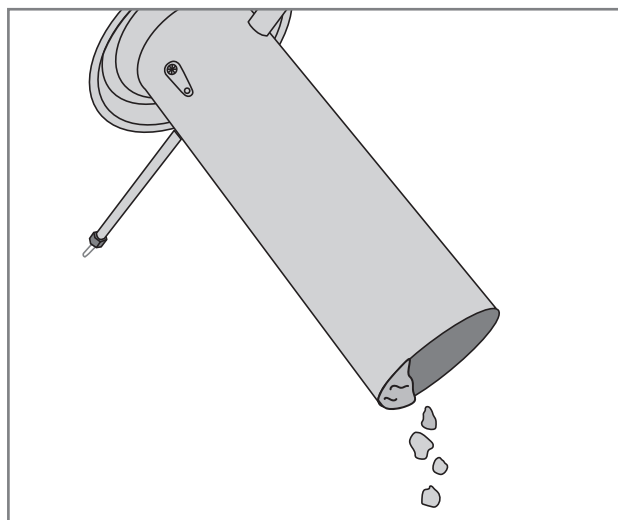

SV

Garanti

Mustangs produkter har en tillverknings- och materialgaranti på minst 12 månader. Kontrollera de aktuella garantivillkoren på vår webbplats

mustang-grill.com

Garantin gäller endast när inköpskvittot visas, där namnet på försäljarens butik och inköpsdatum ska ingå.



NO

Monteringsanvisninger og bruksanvisning

Velkommen til Mustang-grillens verden

Vi er glade for at du endte opp med å velge Mustang-produktet. Mustang ønsker å være din grillkompis og sørge for at du får den grillopplevelsen du drømmer om. Mustang ble født ut fra et ønske om å kunne nyte avslappet matlaging sammen med familie og venner, og det er denne ideen vi også ønsker å tilby deg.

Mustang-grillene og -tilbehøret er nøye designet og ferdigstilt, og vi er stolte over å representere dem. Vår lange erfaring og ekspertise kan sees i alle våre produkter. De inkluderer alle viktige funksjoner og egenskaper. Vi er overbevist om at denne grillen vil gi deg glede i lang tid, så lenge du husker å vedlikeholde og rengjøre den i henhold til instruksjonene i denne håndboken.

Det mest omfattende utvalget av grillprodukter

Mustang er et merke som eies av det finske selskapet Tammer Brands Oy. Mustang tilbyr alt utstyr, rekvisita, tilbehør og reservedeler som trengs for grilling, samt et omfattende produktutvalg for røyking av mat og tilberedning av pizza. Vi er eksperter på grillkultur, og kan i så måte sikre at du får tilgang til de mest passende og moderne produktene. Mustang er det eneste merket du trenger for en vellykket grillmat.

Kundeservice:

Tammer Brands Oy,
tlf. +358 3 252 1111.
Viinikankatu 36,
FI-33800 Tampere, FINLAND

TAMMER
BRANDS | EST 1954

mustang-grill.com

NO



Les bruksanvisningen før du tar apparatet i bruk, og ta vare på den til senere bruk.

Følg oss på sosiale medier



mustanggrill

Sikkerhetsinstruksjoner og advarsler

Når du tar i bruk dette apparatet, er du forpliktet til å lese nøye gjennom og ta hensyn til advarslene og sikkerhetsinstruksjonene i denne bruksanvisningen før du tar i bruk apparatet. Dette apparatet er CE-merket i henhold til gjeldende forskrifter.

Symbolforklaringer:



FARE!



MERK!

Generelle sikkerhetsinstruksjoner



Bruk er kun tillatt utendørs. Røyk som samler seg innendørs kan utgjøre en alvorlig fare. Bruk enheten i tilstrekkelig avstand (6 m) fra bygninger.

- Ikke la røykgeneratoren stå uten tilsyn.
- Bruk er forbudt på plattformer laget av brennbart materiale og på steder og under forhold der ulmende kan forårsake brann eller andre farlige situasjoner.
- Les advarslene og instruksjonene nøye og følg dem før og under bruk av røykgeneratoren.
- Bruk av røykgeneratoren produserer karbonmonoksid, som er dødelig. Karbonmonoksid er en eksplosiv gass, så må det sikres god ventilasjon.
- Bruk aldri enheten innendørs. Enheten er kun beregnet kun for utendørs bruk.
- Bruk kun røykgeneratoren på en ikke-brennbar overflate.
- Ikke koble strøm til enheten før den er montert og klar til bruk.
- Ikke bruk enheten under tordenvær.
- Ikke utsett enheten for regn eller fuktighet.
- Ikke senk ledningen eller støpselet i vann eller andre væsker. Dette kan forårsake elektrisk støt.
- Ikke bruk enheten hvis støpselet eller ledningen

er skadet.

- Hvis luftpumpens strømledning er skadet, må luftpumpen byttes ut med en ny.
- Sørg for at enheten er avkjølt før du rengjør den eller før du oppbevarer den.
- Dette apparatet må ikke brukes eller rengjøres av barn eller personer med nedsatt fysisk eller mental kapasitet eller som ikke har tilstrekkelig erfaring og kunnskap om hvordan apparatet skal brukes.
- Barn må ikke leke med apparatet.
- Barn må ikke rengjøre enheten eller utføre vedlikehold på apparatet uten tilsyn.
- Alkohol, reseptbelagte legemidler og rusmidler av alle slag kan påvirke brukerens evne til å bruke apparatet på en sikker og riktig måte.



Unnlatelse av å følge disse instruksjonene ved plassering av røykgeneratoren vil medføre brannfare.



Bruk av røykgeneratoren innendørs eller i et lukket rom vil forårsake en risiko for karbonmonoksidforgiftning.

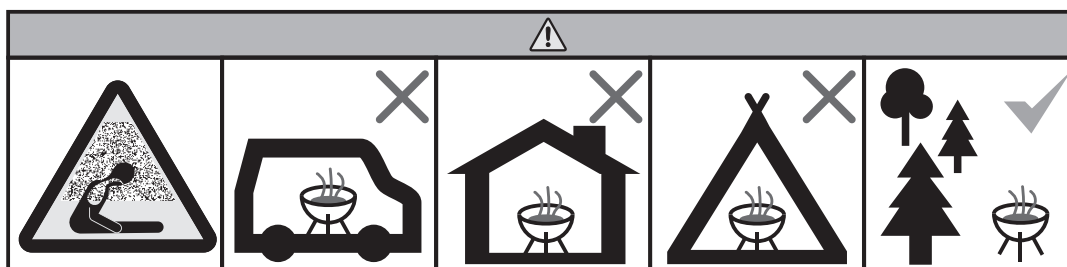

Bruk av røkgeneratoren

Enheten er utviklet for kaldrøyking i et separat kaldrøykingsskap, gassgrill, kullgrill, gassrøyker eller annet rom hvor røyk kan ledes fra røkgeneratoren gjennom et røykrør eller en røykslange som er koblet til enden av den.

For å bruke enheten, legger du bare grove røykflis i sylindren. De tente røykflisene ulmer, og røyken som produseres blåses inn i røykrommet.

Røykmengden justeres ved hjelp av en luftpumpe.

Tenning og bruk

1. Led røyken til røykkammeret ved hjelp av røykslangen.
2. Koble om nødvendig røykslangen til enden av røykrøret (A).
3. Plasser røkgeneratoren på en ikke-brennbar overflate.
4. Fyll enheten med røykflis (B).
5. Sett på lokket.
6. Koble luftpumpens strømføring til et strømnett.
7. Fjern gnistsperren fra tenningsåpningen.
8. Tenn treflisene ved å holde flammen fra lighteren i tenningshullet (C) til treflisene tar fyr.
9. Flytt gnistnettet tilbake foran hullet.
10. Slå på luftpumpen ved hjelp av luftpumpens kontrollknapp.
11. Juster luftpumpens effekt til ønsket innstilling.
12. Led røyken til røykkammeret ved hjelp av røykslangen (D).

i Bruk en stormlighter eller blåselampe.

i Små mengder varm aske eller forkullede treflis kan komme ut av tenningsåpningen.

i Det er lettere å lede røyken inn i røykekammeret ved hjelp av en røykslange.

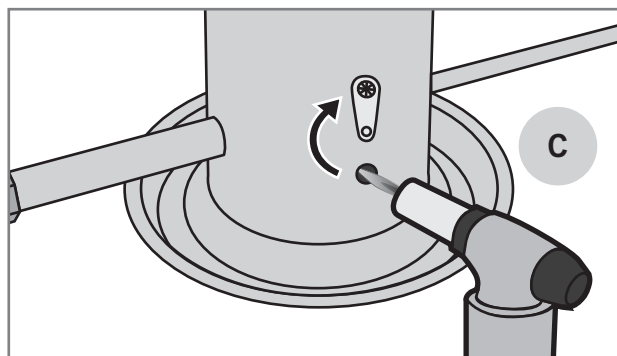
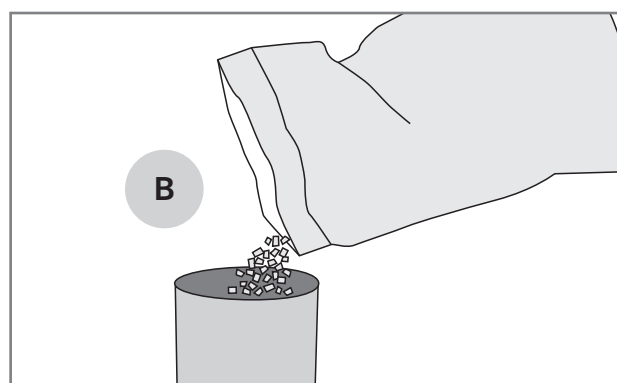
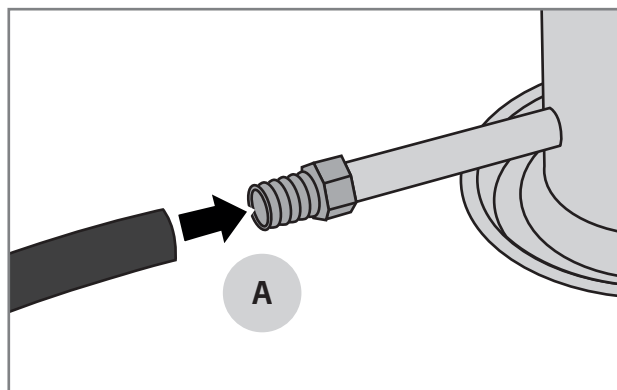

NO

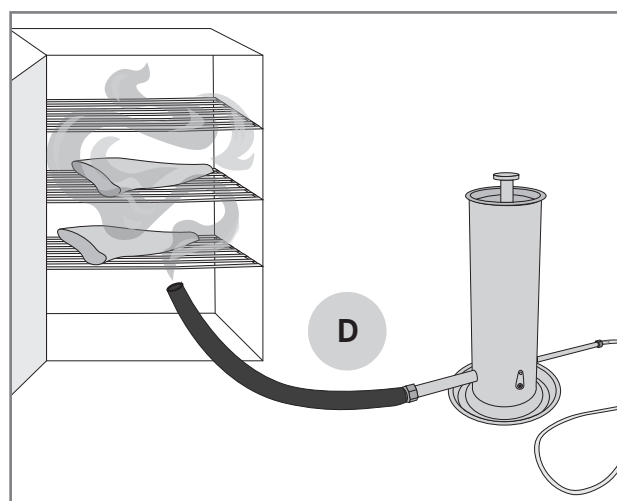

Innstillinger for luftpumpen

- 1 ca. 15 h
- 2 ca. 12 h
- 3 ca. 10 h

Røyketid og mengde flis

Enheten rommer 3 liter røykflis, noe som tilsvarer omtrent 10–15 timers bruk.

Kornstørrelsen, fuktighetsinnholdet og luftvolumet i treflisen som brukes, påvirker forbrenningshastigheten.

Blanding av forskjellige tresorter gir forskjellige smaksnyanser. Ulike tørkede urter kan også blandes inn i flisene for å berike smaken på produktet som røykes.

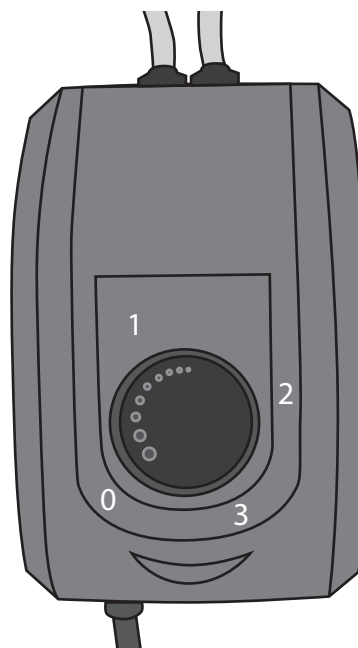

i Om nødvendig kan røykflis tilsettes under bruk uten at enheten må slås av.

NO

Slukking

1. Slå av luftpumpen
2. Koble luftpumpens strømledning fra stikkontakten.
3. La flisen inni enheten brenne ut og enheten avkjøles før rengjøring.

! La flisen inni enheten brenne ut og enheten avkjøles før rengjøring.

Rengjøring og oppbevaring av grillen

Ved å rengjøre og vedlikeholde røkgeneratoren regelmessig forlenger du levetiden og sikkerheten.

1. Fjern lokket.
2. Hell de avkjølte treflisene og asken i en askebøtte.
3. Fjern mutteren fra bunnen av enheten.
4. Fjern bunnplaten.
5. Fjern røykrøret.
6. Bruk grillrens eller et annet rengjøringsmiddel i henhold til instruksjonene for å rengjøre sylindren og røykrøret.
7. Skyll delene etter vask.
8. La delene tørke før du setter apparatet sammen igjen.

 **La flisen inni enheten brenne ut og enheten avkjøles før rengjøring.**

 **Rengjør kun apparatet når det er avkjølt.**

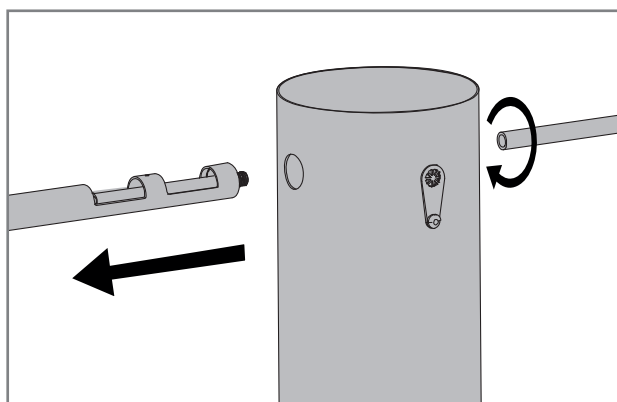
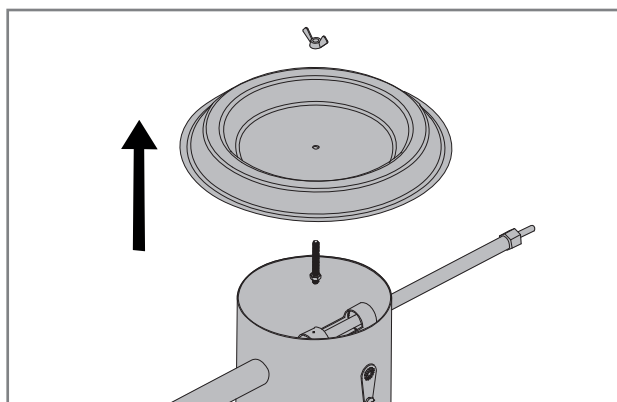
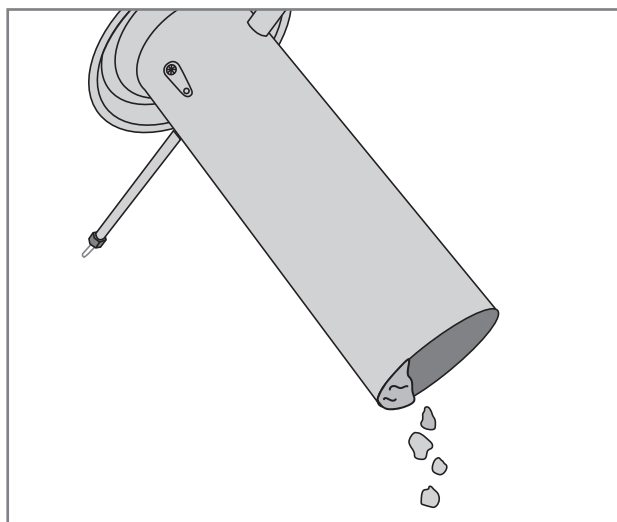

NO

Garanti

Mustang-produkter har en produksjons- og materialgaranti på minst 12 måneder. Sjekk nettsiden vår for de nyeste garantivilkårene

mustang-grill.com

For å ta hånd om eventuelle garantisaker, trenger du en kjøpskvittering som angir kjøpssted og -dato.



DA

Samlings- og betjeningsinstruktioner

Velkommen til produktuniverset omkring Mustang-griller

Vi er glade for, at du endte med at vælge Mustang-produktet. Mustang vil gerne være din grillmakker og sikre dig den grilloplevelse, du drømmer om. Mustang blev født ud af ønsket om at nyde ubesværet og afslappet madlavning sammen med familie og venner, og det er den idé, vi også gerne vil tilbyde dig.

Mustang-griller og -tilbehør er designet og fremstillet med omhu, og vi er stolte over at repræsentere dem. Vores omfattende erfaring og ekspertise kommer til udtryk i alle vores produkter. De omfatter væsentlige funktioner og egenskaber. Vi er sikre på, at du vil komme til at nyde glæde af denne grill i lang tid, hvis du husker at vedligeholde og rengøre den i henhold til anvisningerne i denne vejledning.

Det største udvalg af grillprodukter

Mustang er et brand, der tilhører den finske virksomhed Tammer Brands Oy. Mustang byder på alle apparater, forbrugsvarer, tilbehør og reservedele, som bruges til at grille, samt et bredt udvalg af produkter til røgning af madvarer og til tilberedning af pizzaer. Vi kender grillkulturen ind og ud, så vi kan sørge for, at du har adgang til de mest velegnede og moderne produkter. Mustang er det eneste brand, du har brug for til en vellykket grilloplevelse.

Eftersalgsservice

Tammer Brands Oy,
tlf. +358 3 252 1111
Viinikankatu 36,
33800 Tampere, Finland

TAMMER
BRANDS | EST 1954

mustang-grill.com



Læs manualen, før du tager apparatet i brug, og gem den til senere brug.

DA

Følg os på sociale medier



mustanggrill

Sikkerhedsinstruktioner og advarsler

Når du begynder at bruge dette apparat, er du forpligtet til omhyggeligt at læse og være opmærksom på advarslerne og sikkerhedsinstruktionerne i denne vejledning, før du bruger apparatet. Dette apparat er CE-mærket i henhold til de gældende regler.

Symbolforklaring:



FARE!



BEMÆRK!

Generelle sikkerhedsanvisninger



Anvendelse er kun tilladt udendørs. Røg, der ophobes indendørs kan udgøre en alvorlig fare. Brug enheden i tilstrækkelig afstand (6 m) fra bygninger.

- Lad ikke røggeneratoren stå uden opsyn.
- Brug er forbudt på en platform lavet af brændbart materiale og på steder og under forhold, hvor ulmende aske kan forårsage brand eller andre farlige situationer.
- Læs advarslerne og instruktionerne omhyggeligt, og følg dem før og under brug af røggeneratoren.
- Brug af røggeneratoren producerer kulilte, som er dødeligt. Kulilte er en eksplosiv gas, så der skal sikres god ventilation.
- Brug aldrig enheden indendørs. Enheden er kun beregnet kun til udendørs brug.
- Brug kun røggeneratoren på en ikke-brændbar overflade.
- Tilslut ikke strømmen til enheden, før den er samlet og klar til brug.
- Brug ikke enheden under tordenvejr.
- Udsæt ikke enheden for regn eller fugt.
- Sænk ikke ledningen eller stikket ned i vand eller andre væsker. Dette kan forårsage elektrisk stød.

- Brug ikke enheden, hvis stikket eller ledningen er beskadiget.
- Hvis luftpumpens strømkabel er beskadiget, skal luftpumpen udskiftes med en ny.
- Sørg for, at enheden er afkølet, før du rengør den eller inden opbevaring.
- Dette apparat må ikke bruges eller rengøres af børn eller personer med nedsat fysisk eller mental kapacitet, eller som ikke har tilstrækkelig erfaring og viden om, hvordan man bruger apparatet.
- Børn må ikke lege med apparatet.
- Børn må ikke rengøre enheden, og de må ikke udføre vedligeholdelse på apparatet uden opsyn.
- Alkohol, receptpligtig medicin og rusmidler af enhver art kan påvirke brugerens evne til at bruge apparatet sikkert og korrekt.



Hvis disse anvisninger ikke overholdes, når røggeneratoren opstilles, resulterer det i en brandfare.



Hvis røggeneratoren bruges indendørs eller i et lukket rum, er der risiko for kulilteforgiftning.

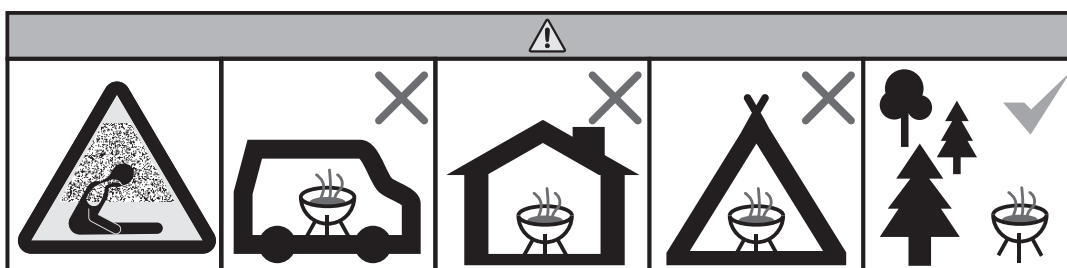

Brug af røggeneratoren

Enheden er udviklet til koldrøgning i et separat koldrøgskab, gasgrill, kulgrill, gasrøgeovn eller andet rum, hvor røg kan ledes fra røggeneratoren gennem et rør eller en slange, der er tilsluttet enden af røggeneratoren.

For at betjene enheden skal du blot tilføje grove røgetræsflis til cylinderen. De tændte røgetræsflis ulmer, og den producerede røg blæses ind i røgrummet.

Røgmængden justeres ved hjælp af en luftpumpe.

Tænding og brug

1. Tilslut luftslangen til messingstikket i enden af luftrøret.
2. Tilslut om nødvendigt røgslangen til enden af rørledningen (A).
3. Placer røggeneratoren på en ikke-brændbar overflade.
4. Fyld enheden med røgeflis (B).
5. Sæt låget på plads.
6. Sæt luftpumpens strømkabel i en stikkontakt.
7. Fjern gnistfangeren fra tændingsåbningen.
8. Tænd træflisene ved at holde lighterens flamme i tændingshullet (C), indtil træflisene antændes.
9. Flyt gnistfangeren tilbage foran hullet.
10. Tænd luftpumpen ved hjælp af luftpumpens kontrolknop.
11. Indstil luftpumpens effekt til den ønskede indstilling.
12. Led røgen til røgekammeret ved hjælp af røgslangen (D).

i Brug en stormtænder eller en blæselampe.

i Små mængder varm aske eller forkullede træflis kan spildes ud af tændingsåbningen.

i Det er lettere at lede røgen ind i røgningsskabet ved hjælp af en røgslange.

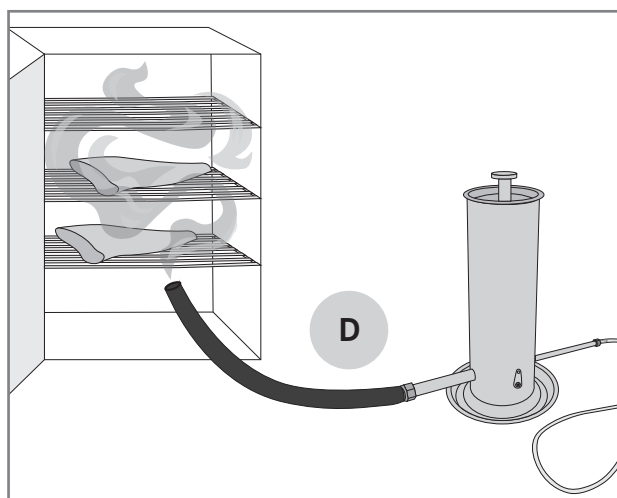
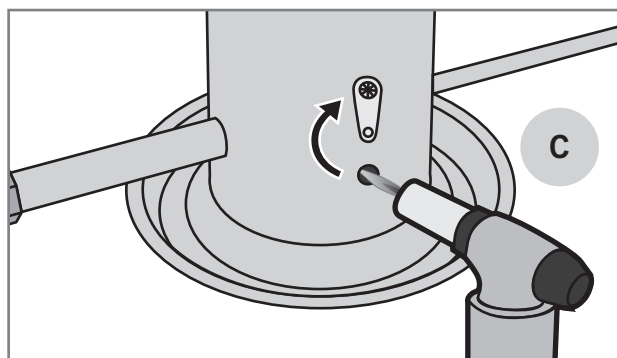
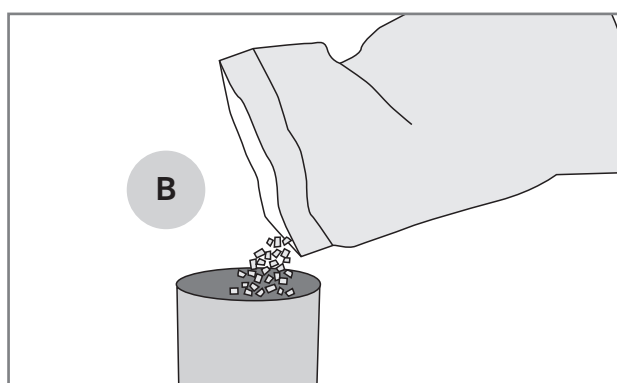
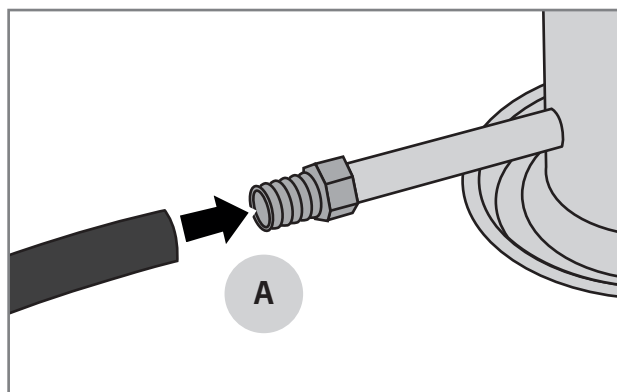

DA

Indstillinger for luftpumpen

- 1 ca. 15 h
- 2 ca. 12 h
- 3 ca. 10 h

Røgetid og mængde træflis

Enheden rummer 3 liter røgeflis, hvilket svarer til ca. 10-15 timers brug.

Kornstørrelsen, fugtindholdet og luftvolumenet i de anvendte træflis påvirker forbrændingshastigheden.

Blanding af forskellige træsorter giver forskellige smagsnuancer. Forskellige tørrede urter kan også blandes i træflisene for yderligere at berige smagen af det produkt, der røges.

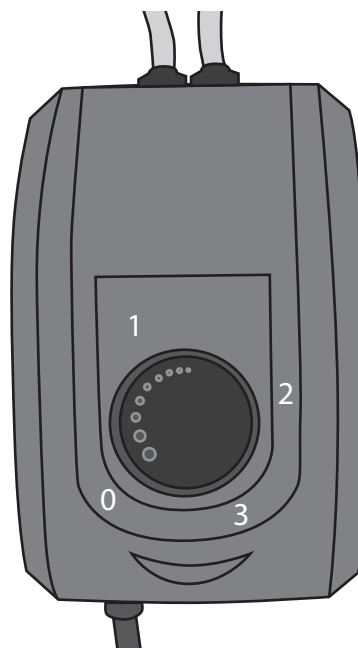

Om nødvendigt kan der tilføjes røgetræsflis under brug uden at skulle slukke for enheden.

Slukning

DA

1. Sluk luftpumpen
2. Træk luftpumpens strømkabel ud af stikkontakten.
3. Lad træflisen inde i enheden brænde ud, og lad enheden køle af, før den rengøres.



Træflisene inde i cylinderen vil fortsætte med at ulme i lang tid.

Rengøring

Ved regelmæssig rengøring og vedligeholdelse af røggeneratoren forlænger du dens levetid og sikkerhed.

1. Fjern låget.
2. Hæld de afkølede træflis og aske i en askespand.
3. Fjern møtrikken fra bunden af enheden.
4. Fjern bundpladen.
5. Fjern røgrøret.
6. Brug grillrens eller et andet rengøringsmiddel i henhold til vejledningen til at rengøre cylinderen og røgrøret.
7. Skyl delene efter vask.
8. Lad delene tørre, inden du samler enheden igen.

⚠ Træflisene inde i cylinderen vil fortsætte med at ulme i lang tid.

⚠ Rengør kun apparatet, når det er afkølet.

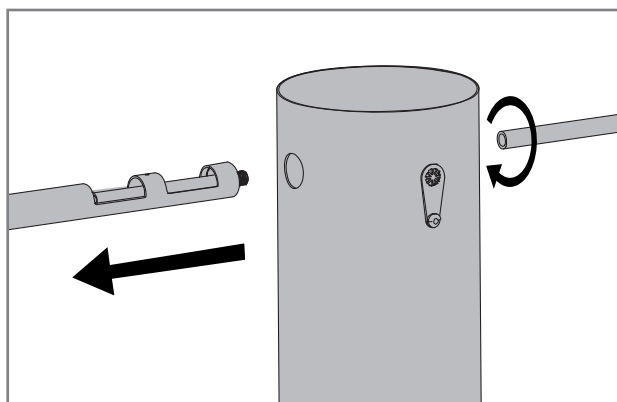
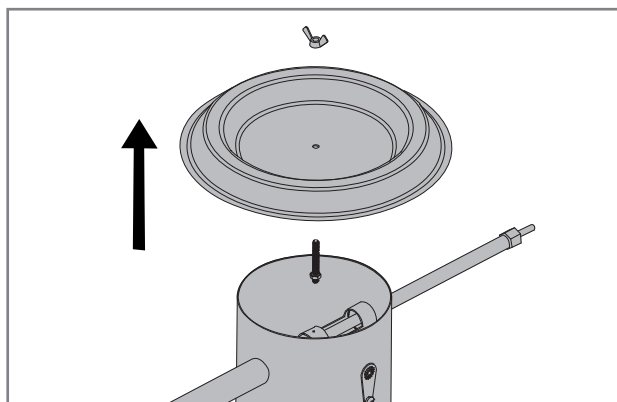
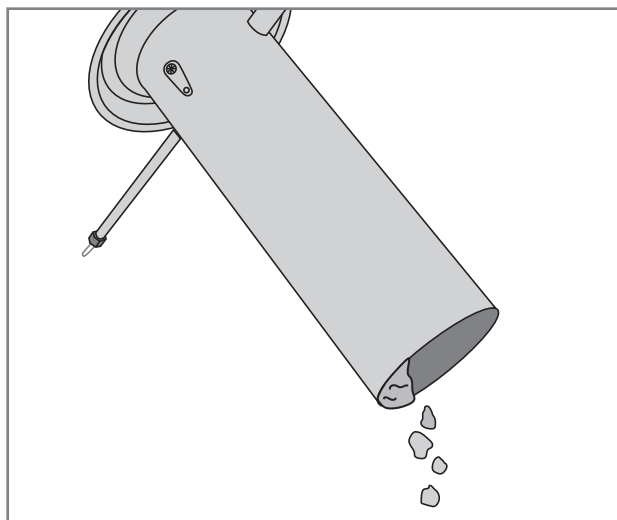

DA

Garanti

Mustang-produktet er som minimum dækket af en 12 måneders garanti for produktions- og materialefejl. Du kan finde de gældende garantibetingelser og garanti-perioder på vores hjemmeside.

mustang-grill.com

I tilfælde af eventuelle garantikrav skal du have en købskvittering, hvor sted og dato for købet er anført.



MUSTANG

ET

Paigaldus- ja kasutusjuhend

Tere tulemast Mustangi grillimaailma!

Meil on hea meel, et valisite lõpuks Mustangi toote. Mustang soovib olla teie grillimiskaaslane ja tagada teie unistuste grillimiselamuse. Mustang sündis soovist nautida kiirustamata ja rahulikku toiduvalmistamist koos pere ja sõpradega ning seda ideed tahame pakkuda ka teile.

Mustangi grillid ja tarvikud on hoolikalt disainitud ja viimistletud, et võiksime nende üle uhkust tunda. Meie pikk kogemus ja ametioskused paistavad igast tootest, millel on olemas kõik olulised funktsioonid ja omadused. Oleme veendunud, et meie grill rõõmustab teid kaua aega, kui vaid peate meeles seda siinse kasutusjuhendi järgi hooldada ja puhastada.

Kõige laiem grillimistoodete valik

Mustang on Soome ettevõtte Tammer Brands Oy kaubamärk. Mustang pakub kõiki grillimiseks vajalikke seadmeid, varuosi ja tarvikuid ning laia valikut tooteid suitsutamiseks ja pitsa küpsetamiseks. Oleme grillimiskultuuri asjatundjad, nii et saame garanteerida – meilt leiate täpselt õiged ja tänapäevased vahendid. Mustang on seega ainus kaubamärk, mida edukaks grillimiseks vajate.

Klienditeenindus

Tammer Brands Oy
tel +358 3 252 1111
Viinikankatu 36
33800 Tampere, Soome

mustang-grill.com

TAMMER
BRANDS | EST 1954



Enne seadme kasutamist lugege kasutusjuhendit ja hoidke see hilisemaks kasutamiseks alles.

ET

Jälgige meid sotsiaalmeedias



mustanggrill

MUSTANG

Ohutusnõuded ja hoiatused

Kui hakkate seda seadet kasutama, olete kohustatud enne seadme kasutamist hoolikalt läbi lugema ja pöörama tähelepanu käesolevas kasutusjuhendis toodud hoiatustele ja ohutusjuhiste. See seade on vastavalt kehtivatele eeskirjadele CE-märgistatud.

Legend:  OHT!  NB!

Üldised ohutusnõuded

 Seadet tohib kasutada ainult välitingimustes. Siseruumides kogunev suits võib põhjustada tõsist ohtu. Kasutage seadet kasutage piisava kauguse (6 m) tagant hoonetest.

- Ärge jätke suitsugeneraatorit järelevalveta.
- Kasutamine on keelatud põlevast materjalist platvormil ning kohtades ja tingimustes, kus hõõgav võib põhjustada tulekahju või muid ohtlikke olukordi.
- Lugege hoiatusi ja juhiseid hoolikalt läbi ning järgige neid enne suitsugeneraatori kasutamist ja selle kasutamise ajal.
- Suitsu generaatori kasutamisel tekib süsinikmonooksiid, mis on surmav. Süsinikmonooksiid on plahvatusohtlik gaas, seega tuleb tagada hea ventilatsioon.
- Ärge kasutage seadet kunagi siseruumides. Seade on mõeldud ainult välitingimustes kasutamiseks.
- Kasutage suitsugeneraatorit ainult mittesüttival pinnal.
- Ärge ühendage seadet vooluvõrguga enne, kui see on kokku pandud ja kasutusvalmis.
- Ärge kasutage seadet äikese ajal.
- Ärge jätke seadet vihma või niiskuse kätte.
- Ärge kastke juhtmeid ega pistikupesu vette ega muudesse vedelikesse. See võib põhjustada elektrilöögi.
- Ärge kasutage seadet, kui pistik või juhe on kahjustatud.
- Kui õhupumba toitejuhe on kahjustatud, tuleb õhupump asendada uuega.
- Veendu, et seade on enne puhastamist või hoiulepanekut jahtunud.
- Seda seadet ei tohi kasutada ega puhastada lapsed või isikud, kelle füüsiline või vaimne võimekus on piiratud või kellel ei ole piisavalt kogemusi ja teadmisi seadme kasutamiseks.
- Lapsed ei tohi seadmega mängida.
- Lapsed ei tohi seadet puhastada ega teha seadme hooldust ilma järelevalveta.
- Alkohol, retseptiravimid ja mis tahes liiki joovastavad ained võivad mõjutada kasutaja võimet kasutada seadet ohutult ja nõuetekohaselt.

 Paigutusjuhiste eiramine toob kaasa tulekahju ohtu.

 Suitsugeneraatori kasutamine sise- või suletud ruumides toob kaasa vingumürgituse ohtu.

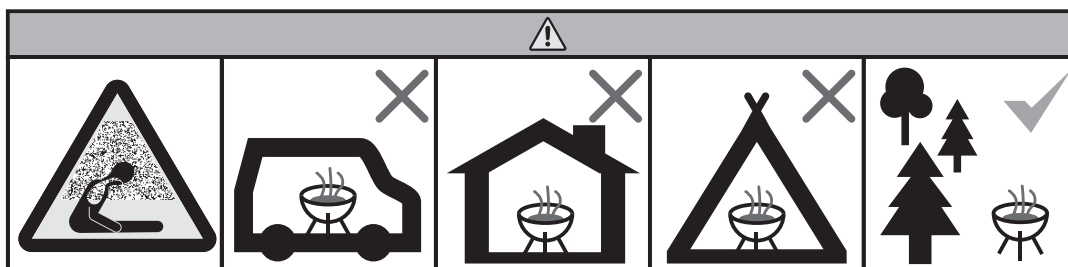

Suitsugeneraatori kasutamine

Seade on välja töötatud külmsuitsutamiseks eraldi külmsuitsutus kabinetis, gaasigrillis, söegrillis, gaasisuitsutajas või muus ruumis, kus suitsu saab juhtida suitsugeneraatorist läbi selle otsa ühendatud suitsutorustiku või suitsuvooliku.

Seadme kasutamiseks lisage lihtsalt silindrisse jämedad suitsutuslaastud. Süüdatud suitsutuslaastud hõõguvad ja tekkinud suits puhutakse suitsutusruumi.

Suitsu kogust reguleeritakse õhupumbaga.

Süüde ja kasutamine

1. Ühendage õhuvoolik õhutorustiku otsas oleva messingühenduse külge.
2. Vajaduse korral ühendage suitsuvoolik suitsutorustiku otsaga (A).
3. Asetage suitsugeneraator mittesüttivale pinnale.
4. Täitke seade suitsutuslaastudega (B).
5. Aseta kaas oma kohale.
6. Ühendage õhupumba toitejuhe vooluvõrku.
7. Eemaldage sädemetõrje süütevast.
8. Süüdake puiduhakkel, hoides tulemasina leeki süütamisava kohal (C), kuni puiduhakkel süttib.
9. Tõsta särevõrk tagasi ava ette.
10. Lülitage õhupump sisse õhupumba juhtnappu kasutades.
11. Reguleerige õhupumba võimsus soovitud seadistusele.
12. Juhi suits suitsutuskambrisse suitsuvooliku abil (D).

i Kasutage tormisüütajat või leekpüstolit.

i Süütevast võib välja voolata väike kogus kuuma tuhka või söestunud puidutükke.

i Suitsu on lihtsam suunata suitsukambrisse suitsuvooliku abil.

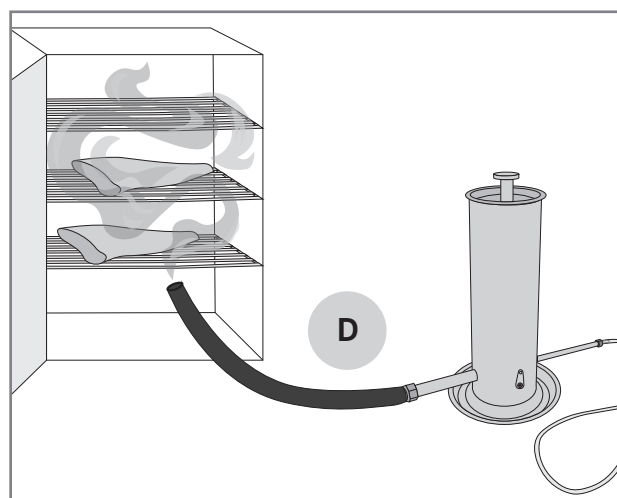
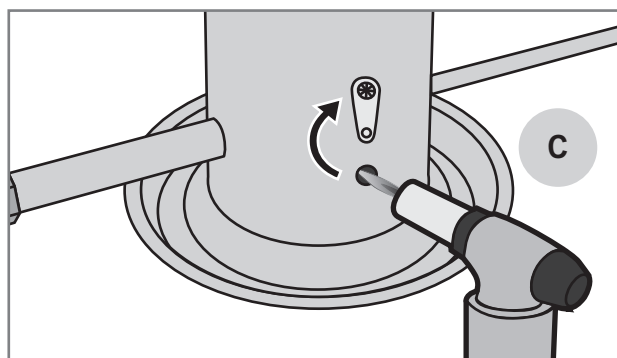
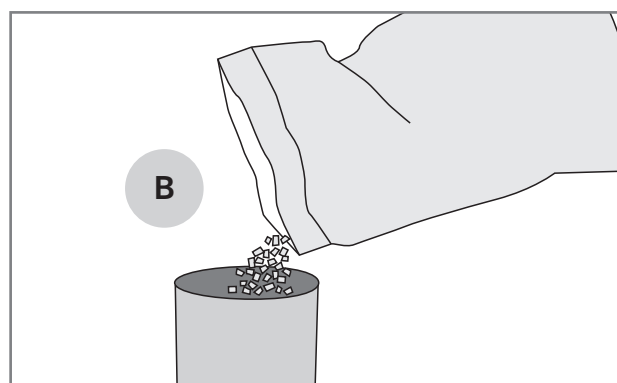
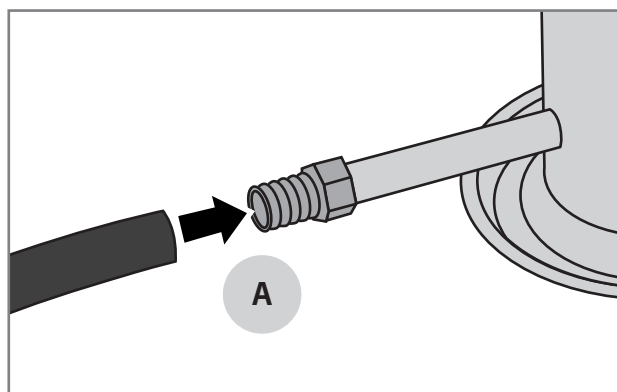

ET

Õhupumba seaded

- 1 umbes 15 h
- 2 umbes 12 h
- 3 umbes 10 h

Suitsutusaeg ja puiduhakke kogus

Seade mahutab 3 liitrit suitsutuslaaste, mis vastab umbes 10–15 tunnile kasutamisele.

Kasutatavate puitlaastude terasuurus, niiskusesisaldus ja õhu maht mõjutavad põlemiskiirust.

Erinevate puiduliikide segamine annab erinevaid maitse nüansse. Puiduhakkelisse võib segada ka erinevaid kuivatatud ürte, et suitsutatava toote maitset veelgi rikastada.

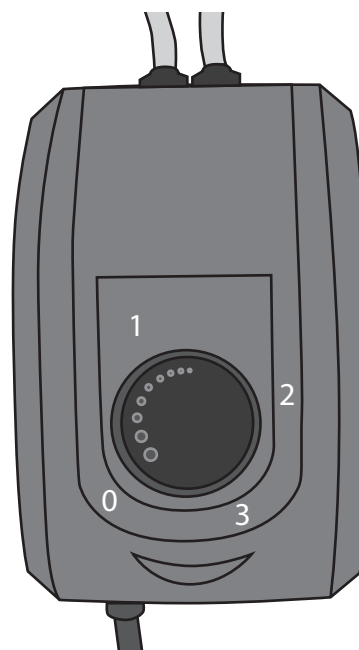

i Vajaduse korral võib suitsutuslaaste kasutamise ajal lisada, ilma et seadet oleks vaja välja lülitada.

Kustutamine

1. Lülitage õhupump välja
2. Ühendage õhupumba toitejuhe pistikupesast lahti.
3. Lase seadme sees olevatel puiduhakmetel läbi põleda ja seadmel jahtuda enne puhastamist.

! Silindri sees olevad puitlaastud jätkavad pikka aega hõõgumist.

ET

Puhastamine

Suitsugeneraatori regulaarse puhastamise ja hooldamisega pikendad selle tööiga ja ohutust.

1. Eemaldage kaas.
2. Valage jahtunud puiduhake ja tuhk tuhkaämbrisse.
3. Eemaldage mutter seadme alt.
4. Eemaldage alusplaat.
5. Eemaldage suitsutorustik.
6. Puhastage silinder ja suitsutorud vastavalt juhendile grillipuhastusvahendi või muu puhastusvahendiga.
7. Pese osad pärast pesemist.
8. Laske osadel enne seadme kokkupanekut kuivada.

 Silindri sees olevad puidutükid jätkavad pikka aega hõõgumist.

 Puhastage seade alles pärast selle jahtumist.

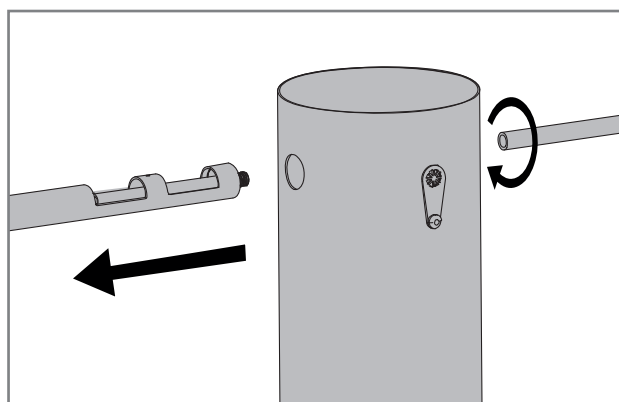
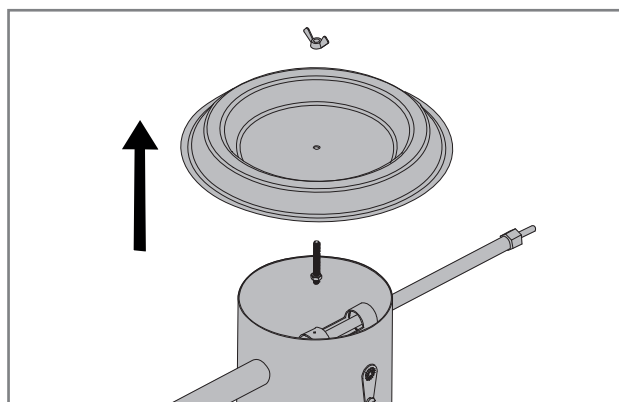
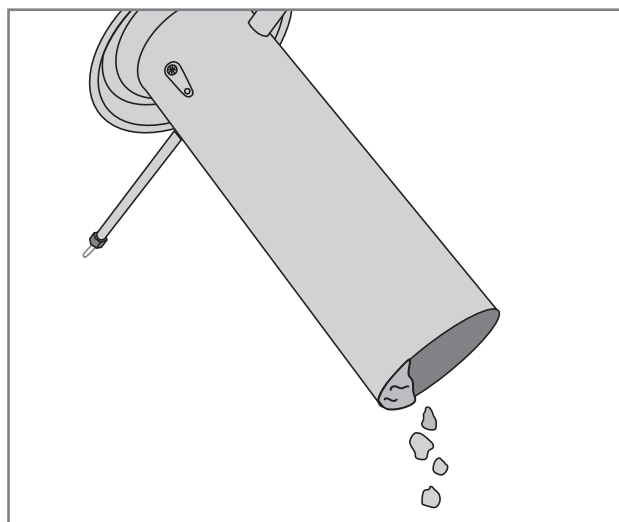

ET

Garantii

Mustangi toodetele antakse vähemalt 12-kuuline tootmis- ja materjaligarantii. Kontrollige kehtivaid garantiitingimusi meie veebilehelt

mustang-grill.com

Kõigi garantiiküsimuste lahendamiseks on vaja esitada ostukviitung, millelt selgub ostukoht ja -kuupäev.



LV

Lietošanas pamācība

Laipni lūdzam "Mustang" grila pasaulē

Priecājamies, ka izvēlējāties Mustang produktu. Mustang vēlas kļūt par jūsu grila draugu un nodrošināt jūsu sapņu grilēšanas pieredzi. Mustang radās no vēlmes izbaudīt nesteidzīgu un nepiespiestu gatavošanu kopā ar ģimeni un draugiem, un šādu ideju mēs vēlamies piedāvāt arī jums.

"Mustang" grili un piederumi ir rūpīgi izstrādāti un eleganti, tāpēc varam ar tiem lepoties. Mūsu ilggadējā pieredze un profesionālās prasmes atspoguļojas katrā no mūsu produktiem, un tiem piemīt visas šādiem izstrādājumiem būtiskās funkcijas un īpašības. Esam pārliecināti, ka šis grils Jūs priecēs ilgu laiku, ja vien atcerēsieties to pienācīgi uzturēt un tīrīt vadoties pēc šajā rokasgrāmatā sniegtajiem norādījumiem.

Plašākā grilu izvēle

"Mustang" ir zīmols, kas pieder somu uzņēmumam "Tammer Brands Oy". "Mustang" piedāvā visu grilēšanai nepieciešamo aprīkojumu, piederumus, darbarīkus un rezerves daļas, kā arī plašu produktu klāstu kūpināšanai un picu cepšanai. Mums ir lieliski pazīstama grilēšanas kultūra, tāpēc varam nodrošināt, ka Jums ir pieejami tieši Jums visvairāk vajadzīgie un modernākie produkti. Tātad "Mustang" ir vienīgais zīmols, kas Jums ir nepieciešams veiksmīgai grilēšanai.

Klientu apkalpošana

"Tammer Brands Oy",
tāl. +358 3 252 1111
Viinikankatu 36,
33800 Tampere, Somija

TAMMER
BRANDS | EST 1954

mustang-grill.com



Pirms ierīces lietošanas izlasiet rokasgrāmatu un saglabāiet to vēlākai lietošanai.

LV

Sekoiet mums sociālajos tīklos



mustanggrill

MUSTANG



Brīdinājumi un norādījumi par drošību

Sākot lietot šo ierīci, pirms ierīces lietošanas rūpīgi jāizlasa un jāievēro šajā rokasgrāmatā ietvertie brīdinājumi un drošības norādījumi. Šī ierīce ir marķēta ar CE marķējumu saskaņā ar spēkā esošajiem noteikumiem.

Simbolu nozīme:



BĪSTAMI!



UZMANĪBU!

Vispārējie drošības norādījumi



Lietot atļauts tikai ārpus telpām. Dūmu uzkrāšanās telpās var radīt nopietnu apdraudējumu. Ierīci lietojiet pietiekamā attālumā (6 m) no ēkām.

- Neatstājiet dūmu ģeneratoru bez uzraudzības.
- Lietošana ir aizliegta uz platformas, kas izgatavota no degvielas materiāla un vietās un apstākļos, kur kustošs pelnu var izraisīt ugunsgrēku vai citu bīstamu situāciju.
- Pirms un dūmu ģeneratora lietošanas uzmanīgi izlasiet brīdinājumus un instrukcijas un ievērojiet pirms un dūmu ģeneratora lietošanas laikā.
- Dūmu ģeneratora lietošana rada oglekļa monoksīdu, kas ir nāvējošs. veidojas oglekļa monoksīds. Oglekļa monoksīds ir sprādzienbīstama gāze, tāpēc jānodrošina laba ventilācija.
- Nekad nelietojiet ierīci telpās. Ierīce ir paredzēta izmantošanai tikai ārpus telpām.
- Dūmu ģeneratoru lietojiet tikai uz nedegošām virsmām.
- Nepieslēdziet ierīci strāvai, kamēr tā nav samontēta un gatava lietošanai.
- Nelietojiet ierīci negaisa laikā.
- Neizvietojiet ierīci lietū vai mitrumā.
- Neiegremdējiet vadu vai spraudni ūdenī vai citos

šķidrums. Tas var izraisīt elektriskās strāvas triecienu.

- Nelietojiet ierīci, ja spraudnis vai vads ir bojāts.
- Ja gaisa sūkņa barošanas vads ir bojāts, gaisa sūknis jāaizstāj ar jaunu.
- Pārliedzinieties, ka ierīce ir atdzisusi pirms tās tīrīšanas vai novietošanas glabāšanā.
- Šo ierīci nedrīkst lietot vai tīrīt bērni vai personas ar ierobežotām fiziskām vai garīgām spējām, vai personas, kurām nav pietiekamas pieredzes un zināšanu par ierīces lietošanu.
- Bērniem nedrīkst spēlēt ar ierīci.
- Bērni nedrīkst tīrīt ierīci un nedrīkst veikt ierīces apkopi bez uzraudzības.
- Alkohols, recepšu zāles un jebkāda veida apreibinošas vielas var ietekmēt lietotāja spēju droši un pareizi lietot ierīci.



Ja dūmu ģenerators tiek novietots nepareizi, pastāv ugunsgrēka risks.



Dūmu ģeneratora lietošana iekštelpās un slēgtās telpās rada risku saindēties ar tvana gāzi.

LV

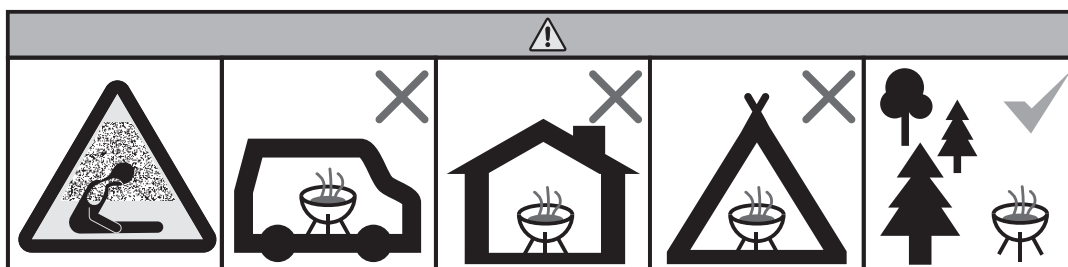

Dūmu ģeneratora lietošana

Ierīce ir izstrādāta aukstai kūpināšanai atsevišķā aukstās kūpināšanas skapī, gāzes grilā, ogļu grilā, gāzes kūpinātavā vai citā telpā, kur dūmus var novadīt no dūmu ģeneratora caur dūmu cauruli vai dūmu šļūteni, kas pievienota tās galam.

Lai darbinātu ierīci, vienkārši pievienojiet cilindram rupjas kūpināšanas skaidas. Aizdedzinātās kūpināšanas skaidas gruzē, un radītais dūms tiek iepūsts kūpināšanas telpā.

Dūmu daudzumu regulē ar gaisa sūkni.

Iededzināšana un lietošana

1. Pievienojiet gaisa šļūteni pie gaisa caurules gala esošā misiņa savienotāja.
2. Ja nepieciešams, pievienojiet dūmu šļūteni dūmu caurules galam (A).
3. Novietojiet dūmu ģeneratoru uz nedegošas virsmas.
4. Piepildiet ierīci ar kūpināšanas skaidām (B).
5. Uzliekiet vāku vietā.
6. Pieslēdziet gaisa sūkņa barošanas vadu strāvas padevei.
7. Noņemiet dzirksteļu slāpētāju no aizdedzes atveres.
8. Aizdedziniet koksnes skaidas, turot šķiltavas liesmu aizdedzes atvērumā (C), līdz koksnes skaidas uzliesmojas.
9. Pārvietojiet dzirksteļsietsietu atpakaļ atveres priekšā.
10. Ieslēdziet gaisa sūkni, izmantojot gaisa sūkņa vadības pogu.
11. Noregulējiet gaisa sūkņa jaudu līdz vēlamajam iestatījumam.
12. Novadiet dūmus uz kūpināšanas kameru, izmantojot dūmu šļūteni (D).

i Izmantojiet vētrains laika šķiltuvi vai degļus.

i No aizdedzes atveres var izlīst neliels daudzums karstas pelnu vai ogļu skaidu.

i Dūmus ir vieglāk novadīt uz kūpināšanas kameru, izmantojot dūmu šļūteni.

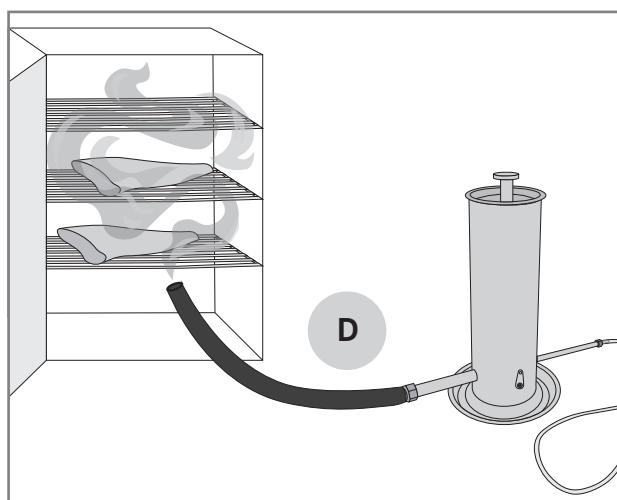
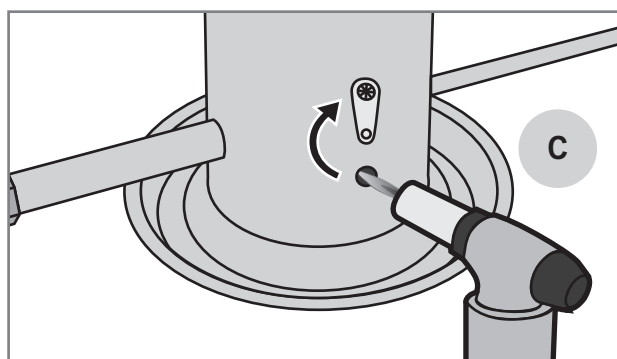
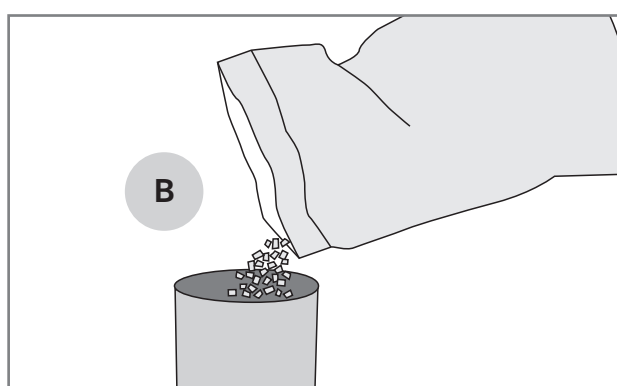
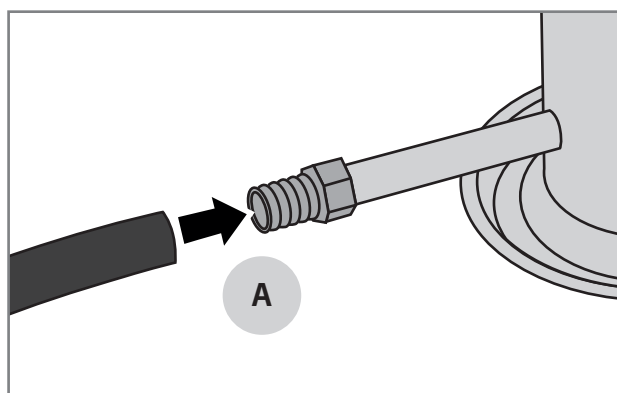

LV

Gaisa sūkņa iestatījumi

- 1 aptuveni 15 h
- 2 aptuveni 12 h
- 3 aptuveni 10 h

Kūpināšanas laiks un skaidu daudzums

Ierīcē var ievietot 3 litrus kūpināšanas skaidu, kas atbilst aptuveni 10–15 stundu lietošanai.

Izmantoto koksnes skaidu graudu izmērs, mitruma saturs un gaisa tilpums ietekmē degšanas ātrumu.

Dažādu koksnes veidu sajaukšana rada dažādas garšas nianšes. Koksnes skaidiņās var sajaukt arī dažādas žāvētas garšaugu, lai vēl vairāk bagātinātu kūpināmā produkta garšu.

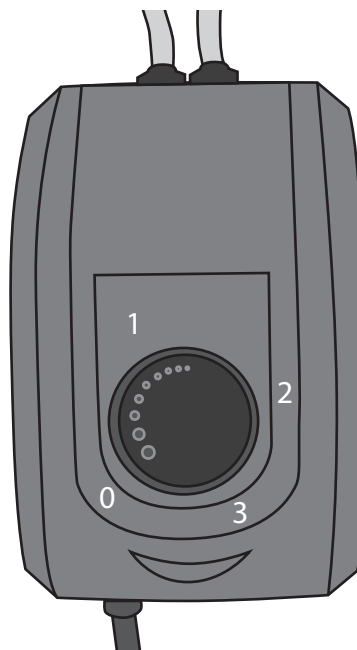

i Ja nepieciešams, kūpināšanas skaidas var pievienot lietošanas laikā, neizslēdzot ierīci.

Dzēšana

1. Izslēdziet gaisa sūkni
2. Atvienojiet gaisa sūkņa barošanas vadu no rozetes.
3. Ļaujiet ierīces iekšpusē esošajām skaidām izdegt un ierīcei atdzist pirms tās tīrīšanas.

! Cilindrā esošās koksnes skaidas turpinās gruzēt vēl ilgu laiku.

LV

Tīrīšana

Regulāri tīrot un kopjot dūmu ģeneratoru, jūs pagarināsiet tā kalpošanas laiku un uzlabosiet drošību.

1. Noņemiet vāku.
2. Ielejiet atdzisušās koksnes skaidas un pelnus pelnu spainī.
3. Noņemiet uzgali no ierīces apakšas.
4. Noņemiet pamatni.
5. Noņemiet dūmvadu.
6. Izmantojiet grila tīrīšanas līdzekli vai citu tīrīšanas līdzekli saskaņā ar instrukcijām, lai notīrītu cilindru un dūmvadu.
7. Pēc mazgāšanas noskalojiet detaļas.
8. Pirms ierīces atkārtotas montāžas ļaujiet detaļām nožūt.

 **Cilindrā esošās koksnes skaidas turpinās gruzēt vēl ilgu laiku.**

 **Ierīci tīriet tikai tad, kad tā ir atdzisusi.**

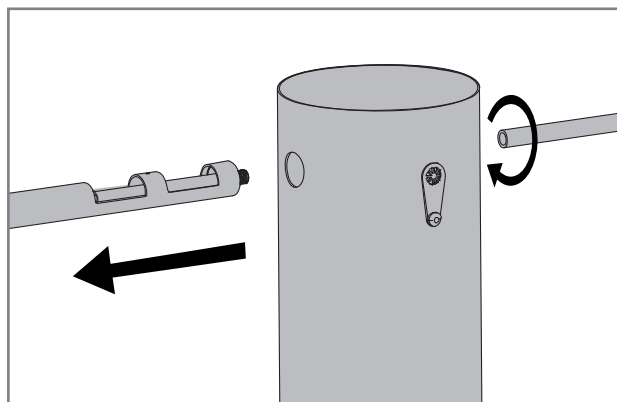
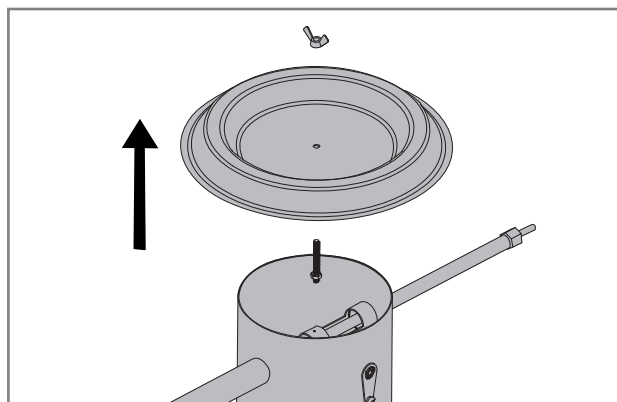
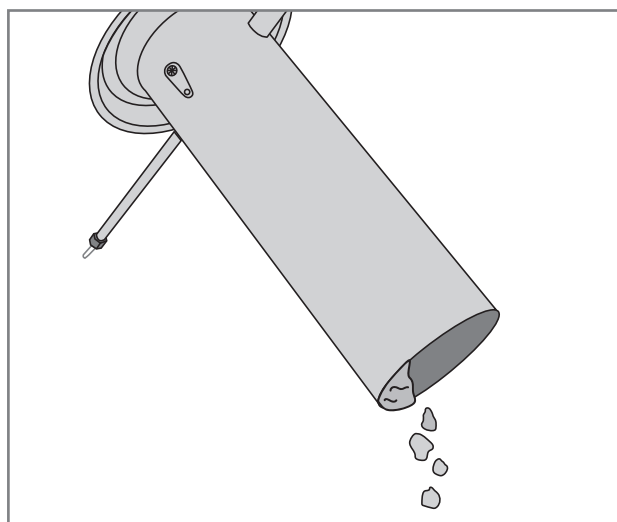

LV

Garantija

“Mustang” produktiem ir vismaz 12 mēnešu ražošanas un materiālu garantija. Apstipriniet jaunākos garantijas noteikumus mūsu tīmekļa vietnē

mustang-grill.com

Saistībā ar visiem garantijas jautājumiem jums būs nepieciešams uzrādīt čeku, kas apliecina pirkuma vietu un datumu.



MUSTANG

LT

Naudotojo vadovas

Sveiki atvykę į „Mustang“ kepsninių pasaulį

Džiaugiamės, kad galiausiai pasirinkote „Mustang“ gaminį. „Mustang“ nori būti jūsų kepsninės draugu ir užtikrinti svajonių kepimo patirtį. „Mustang“ gimė iš noro mėgautis ne-skubriu ir ramiu maisto ruošimu kartu su šeima ir draugais, tokią idėją norime pasiūlyti ir jums.

„Mustang“ kepsninės ir priedai yra rūpestingai planuojami ir gaminami, tad galime drąsiai jais didžiuotis. Mūsų ilgalaikė patirtis ir profesionalumas regimi kiekviename mūsų gaminyje, kurie turi visas svarbiausias funkcijas bei savybes. Esame tikri, kad ši kepsninė jus džiugins ilgą laiką, tik svarbu nepamiršti jos prižiūrėti ir valyti pagal šio naudojimo vadovo instrukcijas.

Visapusiškas kepsninių asortimentas

„Mustang“ yra Suomijos įmonei „Tammer Brands Oy“ priklausantis prekės ženklas. „Mustang“ siūlo visą kepsninių įrangą, priedus, reikmenis ir atsargines dalis bei platų rūkymui ir picų kepimui skirtų gaminių pasirinkimą. Puikiai pažįstame kepsninių kultūrą, tad galime užtikrintai pasiūlyti pačius tinkamiausius ir šiuolaikiškiausius gaminius. Taigi, „Mustang“ yra toks prekės ženklas, kurio vieno pakanka sėkmingam maisto ruošimui kepsninėje.

Klientų aptarnavimas

Tammer Brands Oy,
Tel. +358 3 252 1111
Viinikankatu 36,
33800 Tampere, Suomija

TAMMER
BRANDS | EST 1954

mustang-grill.com



Prieš naudodami prietaisą perskaitykite vadovą ir išsaugokite jį vėlesniam naudojimui.

Sekite mus socialiniuose tinkluose



mustanggrill

LT

MUSTANG

Saugos instrukcijos ir įspėjimai

Prieš pradėdami naudoti šį prietaisą, privalote atidžiai perskaityti ir atkreipti dėmesį į šiame vadove pateiktus įspėjimus ir saugos instrukcijas. Šis prietaisas paženklin-tas CE ženklu pagal galiojančias taisykles.

Simbolių paaiškinimas



PAVOJUS!



DĖMESIO!

Bendrosios saugos instrukcijos



Naudoti leidžiama tik lauke. Dūmai, kaupiasi patalpoje gali kelti didelį pavojų. Naudokite prietaisą pakankamu atstumu (6 m) nuo pastatų.

- Neatstokite dūmų generatoriaus be priežiūros.
- Draudžiama naudoti ant platformos, pagamin-tos iš degių medžiagų ir vietose bei sąlygose, kur rusenanti pelenai gali sukelti gaisrą ar kitą pavojingą situaciją.
- Atidžiai perskaitykite įspėjimus ir instrukcijas ir jų laikykitės prieš naudojant dūmų generatorių ir jo naudojimo metu.
- Naudojant dūmų generatorių susidaro anglies monoksidas, kuris yra mirtinas. susidaro anglies monoksidas. Anglies monoksidas yra sprogi dujos, todėl būtina užtikrinti gerą ventiliaciją.
- Niekada nenaudokite prietaiso patalpose. Prietaisas skirtas tik lauke.
- Dūmų generatorius turi būti naudojamas tik ant nedegios paviršiaus.
- Neprijunkite prietaiso prie elektros tinklo, kol jis nėra surinktas ir paruoštas naudoti.
- Nenaudokite prietaiso per audras.
- Neleiskite, kad prietaisas būtų veikiami lietaus ar drėgmės.

- Neskandinkite laido ar kištuko vandenyje ar kituose skysčiuose. Tai gali sukelti elektros smūgį.
- Nenaudokite prietaiso, jei kištukas ar laidas yra pažeisti.
- Jei oro siurblio maitinimo laidas yra pažeistas, oro siurblių reikia pakeisti nauju.
- Įsitinkite, kad įrenginys atvėso prieš jį valydami arba padėdami į saugyklą.
- Šio prietaiso neturi naudoti ar valyti vaikai ar asmenys, turintys ribotų fizinių ar protinių gebėjimų arba neturintys pakankamai patirties ir žinių, kaip naudotis prietaisu.
- Vaikai neturi žaisti su prietaisu.
- Vaikai neturi valyti prietaiso ir neturi atlikti prie-taiso techninės priežiūros be priežiūros.
- Alkoholis, receptiniai vaistai ir bet kokios svaigi-namosios medžiagos gali turėti įtakos naudotojo gebėjimui saugiai ir tinkamai naudotis prietaisu.



Pastačius dūmų generatorių instrukcijų neati-tinkančioje vietoje gali kilti gaisro pavojus.



Naudojant dūmų generatorių vidaus ar uždarose patalpose kyla pavojus apsinuodyti smulkėmis.

LT

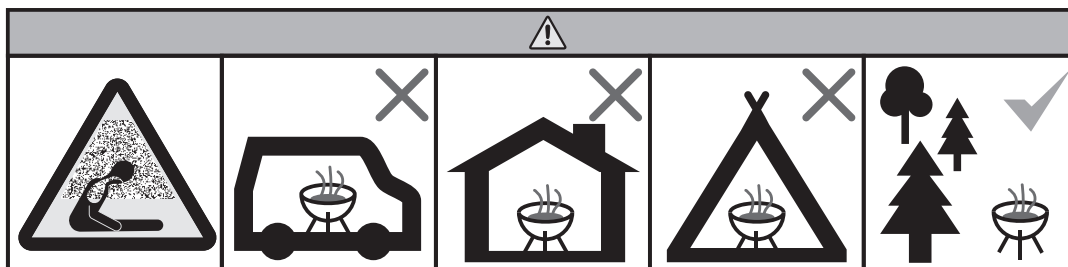

Dūmų generatoriaus naudojimas

Prietaisas sukurtas šaltam rūkymui atskiroje šalto rūkymo spintoje, dujiniame grilyje, anglies grilyje, dujiniame rūkyklos aparate ar kitoje erdvėje, kur dūmai gali būti nukreipiami iš dūmų generatoriaus per dūmų vamzdį ar dūmų žarną, prijungtą prie jo galo.

Norėdami naudoti prietaisą, tiesiog į cilindrą įberkite stambias rūkymo drožles. Uždegtos rūkymo drožlės rusena, o susidaręs dūmas pučiamas į rūkymo erdvę.

Dūmų kiekis reguliuojamas naudojant oro siurbį.

Uždegimas ir naudojimas

1. Prijunkite oro žarną prie varinio jungties galo oro vamzdyje.
2. Jei reikia, prijungti dūmų žarną prie dūmų vamzdžio galo (A).
3. Dūmų generatorius turi būti pastatytas ant nedegios paviršiaus.
4. Įrenginį užpildykite rūkymo drožlėmis (B).
5. Uždekite dangtį į vietą.
6. Prijunkite oro siurblio maitinimo laidą prie elektros lizdo.
7. Nuimkite kibirkščių gaudyklę nuo uždegimo angos.
8. Uždekite medžio drožles, laikydami degiklio liepsną uždegimo angoje (C), kol medžio drožlės užsidegs.
9. Perkelkite kibirkščių tinklėlį atgal priešais angą.
10. Įjunkite oro siurbį naudodami oro siurblio valdymo rankenėlę.
11. Nustatykite oro siurblio galią pagal pageidaujamą nustatymą.
12. Nukreipkite dūmus į rūkymo kamerą, naudodami dūmų žarną (D).

i Nukreipkite dūmus į rūkymo kamerą, naudodami dūmų žarną.

i Iš uždegimo angos gali išsiliesti nedidelis kiekis karštų pelenų arba sudegusių medžio drožlių.

i Dūmus lengviau nukreipti į rūkymo kamerą naudojant dūmų žarną.

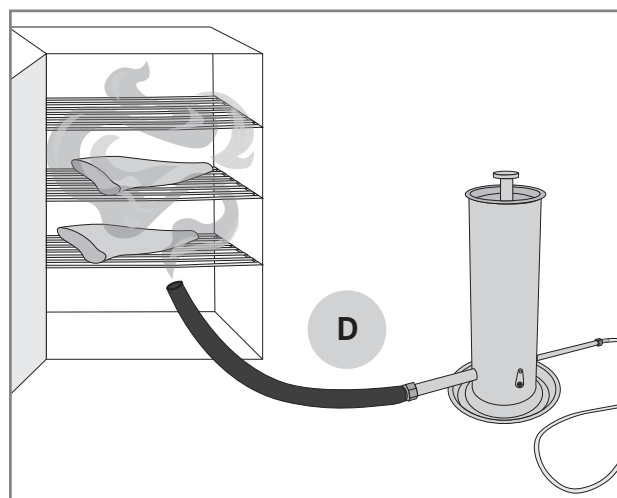
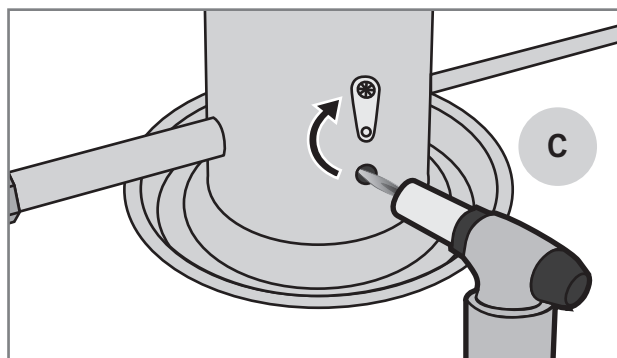
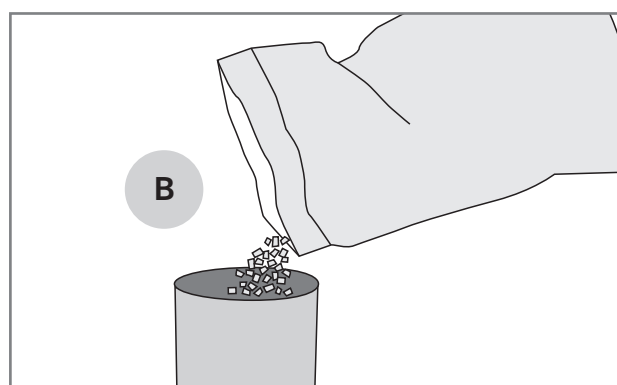
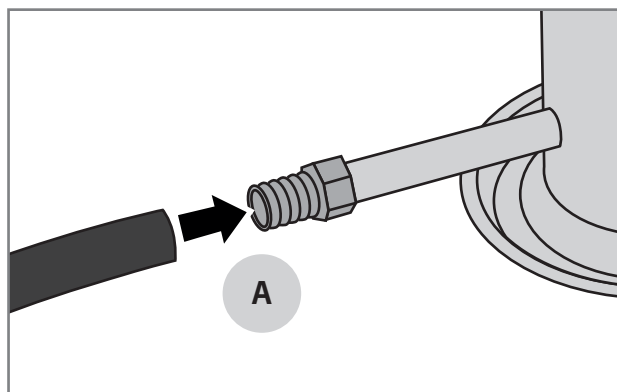

LT

Oro siurblio nustatymai

- 1 maždaug 15 h
- 2 maždaug 12 h
- 3 maždaug 10 h

Rūkymo laikas ir medžio drožlių kiekis

Įrenginys talpina 3 litrus rūkymo drožlių, o tai atitinka maždaug 10–15 valandų naudojimo.

Medžio drožlių grūdėtumas, drėgnumas ir oro tūris turi įtakos degimo greičiui.

Maišant skirtingų rūšių medieną gaunami skirtingi skonio niuansai. Į medžio drožles taip pat galima įmaišyti įvairių džiovintų žolelių, kad dar labiau praturtintų rūkomo produkto skonį.

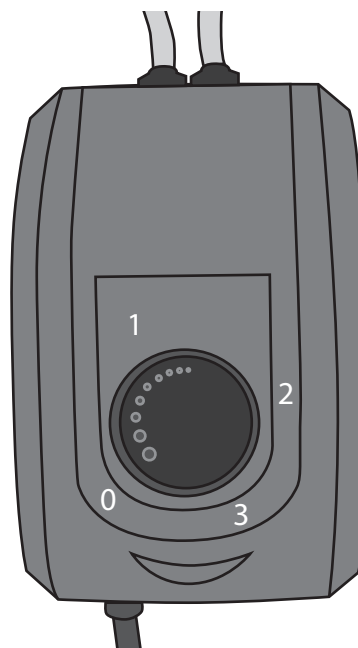

i **Prireikus rūkymo drožles galima įberti naudojimo metu, neišjungiant prietaiso.**

Gesinimas

1. Išjunkite oro siurbį.
2. Išjunkite oro siurblio maitinimo laidą iš rozetės.
3. Leiskite įrenginio viduje esančioms medžio drožlėms sudegti ir įrenginiui atvėsti prieš valymą.

! **Cilindro viduje esantys medžio drožlės ilgą laiką toliau rusens.**

Valymas

Reguliariai valydami ir prižiūradami dūmų generatorių, prailginsite jo tarnavimo laiką ir užtikrinsite saugumą.

1. Nuimkite dangtį.
2. Atvėsintas medžio drožles ir pelenus išpilkite į pelenų kibirą.
3. Nuimkite veržlę nuo prietaiso apačios.
4. Nuimkite pagrindo plokštę.
5. Nuimkite dūmų vamzdį.
6. Naudokite barbekiu valiklį arba kitą valymo priemonę pagal instrukcijas, kad išvalytumėte cilindrą ir dūmų vamzdį.
7. Po plovimo nuplaukite dalis.
8. Prieš surenkant prietaisą, palaukite, kol dalys išdžius.

 **Cilindro viduje esantys medžio drožlės ilgą laiką toliau rusens.**

 **Prietaisą valykite tik tada, kai jis atvės.**

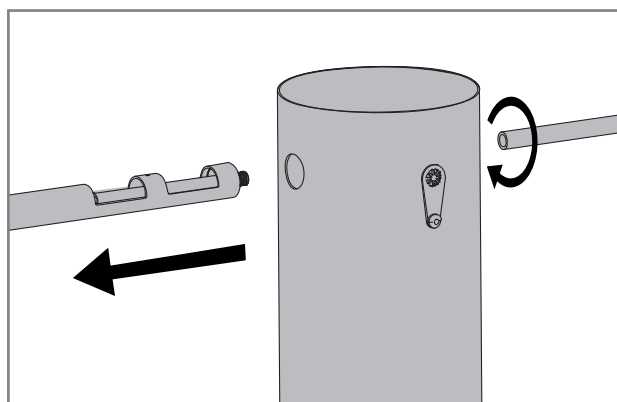
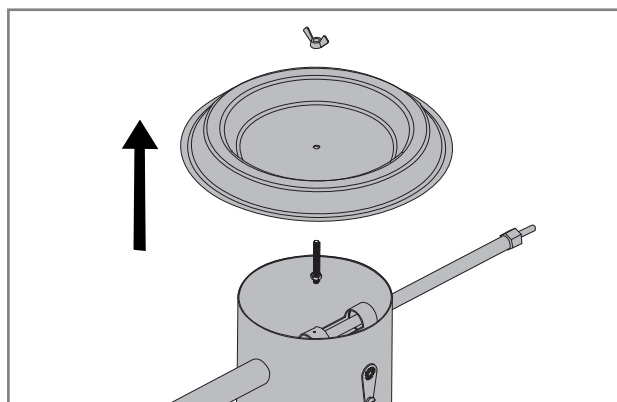
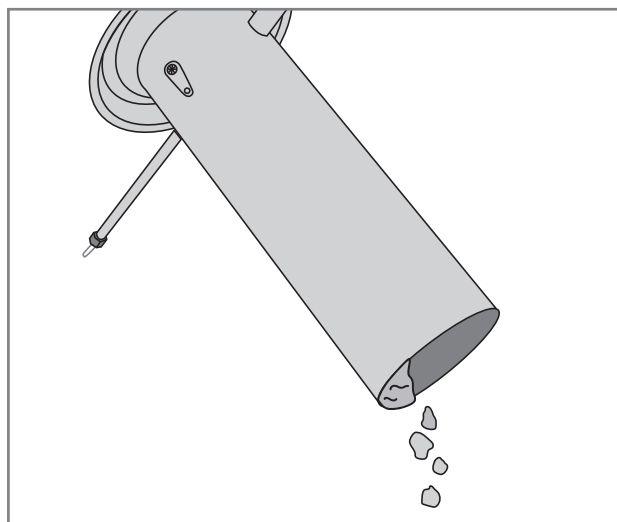

Garantija

„Mustang“ gaminiams suteikiama mažiausiai 12 mėnesių gamybos ir medžiagų garantija. Naujausių garantijos sąlygų ieškokite mūsų interneto svetainėje

mustang-grill.com

Visais garantijos teikimo atvejais reikalingas pirkimo kvitas, kuriame būtų nurodyta pirkimo vieta ir data.

LT



MUSTANG

DE

Montage- und Bedienungsanleitung

Willkommen in der Welt der Mustang-Grills!

Wir freuen uns, dass Sie sich für das Produkt Mustang entschieden haben. Mustang möchte Ihr Grillkumpel sein und für das Grillerlebnis Ihrer Träume sorgen. Mustang wurde aus dem Wunsch heraus geboren, in Ruhe und entspannt mit Familie und Freunden zu kochen, und genau diese Idee möchten wir auch Ihnen bieten.

Die Grills und das Zubehör von Mustang wurden sorgfältig entworfen und gefertigt, und wir sind stolz darauf, sie anbieten zu können. Alle unsere Produkte zeugen von unserer langjährigen Erfahrung und Kompetenz. Sie beinhalten alle wesentlichen Funktionen und Eigenschaften. Dieser Grill wird Ihnen lange Zeit Freude bereiten, wenn Sie ihn gemäß den Anweisungen in dieser Bedienungsanleitung pflegen und reinigen.

Ein äußerst umfangreiches Sortiment an Barbecue-Produkten

Mustang ist eine Marke des finnischen Unternehmens Tammer Brands Oy. Mustang bietet alle Geräte, Betriebsstoffe, Zubehörartikel und Ersatzteile, die zum Grillen benötigt werden, sowie ein umfangreiches Produktsortiment zum Räuchern von Speisen und zum Pizzabacken. Da wir mit der Grillkultur bestens vertraut sind, können wir Ihnen die am besten geeigneten und modernsten Produkte bieten. Die einzige Marke, die Sie für erfolgreiches Grillen benötigen, ist Mustang.

Kundendienst

Tammer Brands Oy,
Tel. +358 3 252 1111
Viinikankatu 36,
33800 Tampere, FINNLAND

TAMMER
BRANDS | EST 1954

mustang-grill.com



Lesen Sie die Bedienungsanleitung vor der Benutzung des Geräts und bewahren Sie sie zur späteren Verwendung auf.

Folgen Sie uns in den sozialen Medien



mustanggrill

DE

Sicherheitshinweise und Warnungen

Wenn Sie dieses Gerät in Betrieb nehmen, sind Sie verpflichtet, die Warn- und Sicherheitshinweise in dieser Anleitung sorgfältig durchzulesen und zu beachten, bevor Sie das Gerät benutzen. Dieses Gerät trägt das CE-Zeichen gemäß den geltenden Vorschriften.

Bedeutung der Symbole:  GEFAHR  HINWEIS

Allgemeine Sicherheitshinweise

 Eine nicht zweckgemäße Verwendung des Holzkohlegrills kann Gefahren verursachen. Die Konstruktion des Grills darf keinesfalls, auch nicht minimal, verändert werden. Beachten Sie die folgenden Hinweise.

- Die Verwendung ist nur im Freien gestattet. Im Innenraum angesammelter kann eine ernsthafte Gefahr darstellen. Verwenden Sie das Gerät in ausreichender Entfernung (6 m) von Gebäuden.
- Lassen Sie den Rauchgenerator nicht unbeaufsichtigt.
- Die Verwendung auf einer Plattform aus brennbarem Material sowie an Orten und unter Bedingungen, an denen glimmende Asche einen Brand oder eine andere gefährliche Situation verursachen kann.
- Lesen Sie die Warnhinweise und Anweisungen sorgfältig durch und befolgen Sie diese vor und während der Verwendung des Rauchgenerators.
- Bei der Verwendung des Rauchgenerators entsteht lebensgefährliches Kohlenmonoxid gebildet. Kohlenmonoxid ist ein explosives Gas, weshalb für eine gute Belüftung sorgen.
- Verwenden Sie das Gerät niemals in Innenräumen. Das Gerät ist nur für den Außenbereich.
- Verwenden Sie den Rauchgenerator nur auf einer nicht brennbaren Unterlage.
- Schalten Sie das Gerät erst ein, wenn es zusammengebaut und betriebsbereit ist.
- Verwenden Sie das Gerät nicht bei Gewitter.
- Setzen Sie das Gerät weder Regen noch Nässe aus.
- Tauchen Sie das Kabel oder den Stecker nicht in Wasser oder andere Flüssigkeiten. Dies kann zu einem Stromschlag führen.
- Verwenden Sie das Gerät nicht, wenn der Stecker oder das Kabel beschädigt ist.
- Wenn das Netzkabel der Luftpumpe beschädigt ist, muss die Luftpumpe durch eine neue ersetzt werden.
- Vergewissern Sie sich, dass das Gerät abgekühlt ist, bevor Sie es reinigen oder vor der Lagerung.
- Kinder dürfen nicht mit dem Gerät spielen.
- Kinder dürfen das Gerät nicht reinigen und keine ohne Aufsicht Wartungsarbeiten daran vornehmen.
- Alkohol, verschreibungspflichtige Medikamente und Rauschmittel jeglicher Art können die Fähigkeit zur sicheren und sachgemäßen Bedienung des Grills beeinträchtigen.

 Wenn diese Anweisungen zum Aufstellen des Rauchgenerators nicht beachtet werden, besteht Brandgefahr.

 Wenn der Rauchgenerator in einem Innenraum oder in einem geschlossenen Raum verwendet wird, besteht die Gefahr einer Kohlenmonoxidvergiftung.

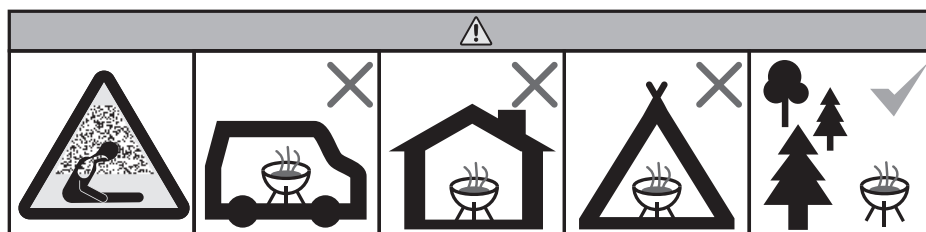

Verwendung des Rauchgenerators

Das Gerät wurde für das Kalträuchern in einem separaten Kalträucherofen, Gasgrill, Kugelgrill, Gasräucherofen oder einem anderen Raum entwickelt, in den der Rauch über ein Rauchrohr oder einen an dessen Ende angeschlossenen Rauchschauch aus dem Rauchgenerator geleitet werden kann.

Um das Gerät zu betreiben, müssen Sie lediglich grobe Räucherholzspäne in den Zylinder geben. Die angezündeten Räucherholzspäne glimmen und der entstehende Rauch wird in den Räucherraum geblasen.

Die Rauchmenge wird mit einer Luftpumpe reguliert.

Zündung und Verwendung

1. Schließen Sie den Luftschlauch an den Messinganschluss am Ende des Luftrohrs an.
2. Schließen Sie gegebenenfalls den Rauchschauch an das Ende des Rauchrohrs an (A).
3. Stellen Sie den Räucherofen auf eine nicht brennbare Unterlage.
4. Befüllen Sie das Gerät mit Räucherholz (B).
5. Setzen Sie den Deckel auf.
6. Stecken Sie das Netzkabel der Luftpumpe in die Steckdose.
7. Entfernen Sie das Funkennetz vor der Zündöffnung.
8. Zünden Sie die Späne an, indem Sie die Flamme des Zünders an die Zündöffnung halten (C), bis die Späne zu brennen beginnen.
9. Schieben Sie das Funkennetz wieder vor die Zündöffnung.
10. Schalten Sie die Luftpumpe mit dem Reglerknopf ein.
11. Stellen Sie die Leistung der Luftpumpe auf die gewünschte Einstellung ein.
12. Leiten Sie den Rauch mit dem Rauchschauch in die Räucherkammer (D).

i Verwenden Sie einen sogenannten Sturmfeueranzünder oder eine Lötlampe.

i Aus der Zündöffnung können kleine Mengen heißer Asche oder verkohlte Holzspäne austreten.

i Mit einem Rauchschauch lässt sich der Rauch leichter in den Räucherraum leiten.

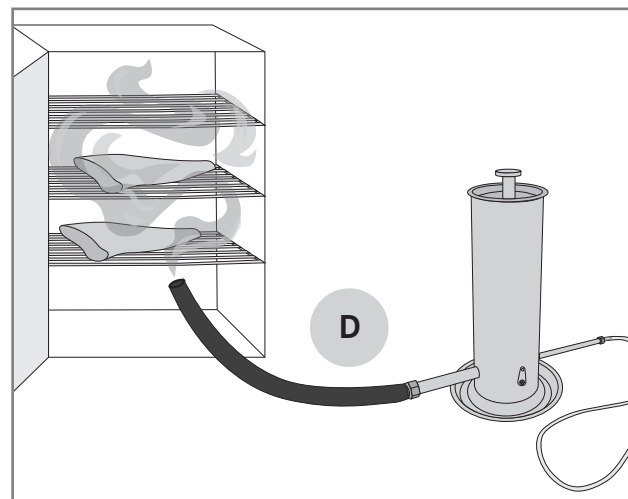
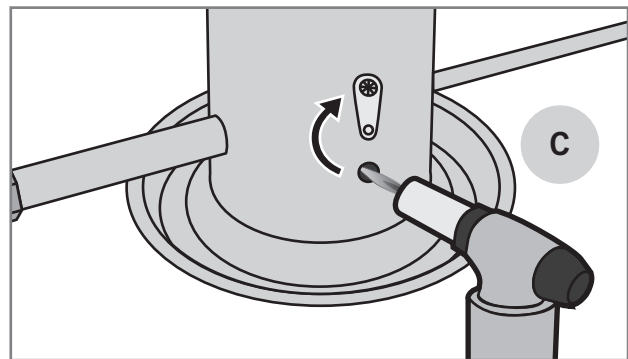
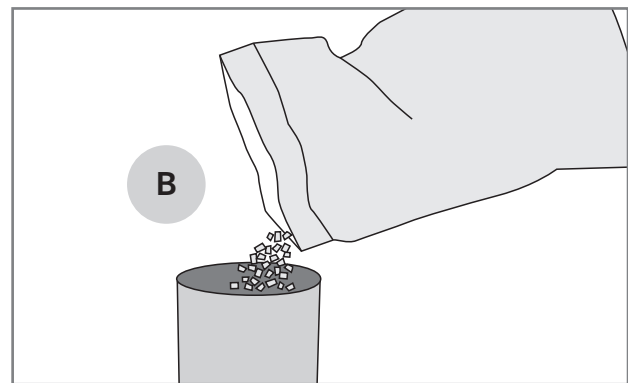
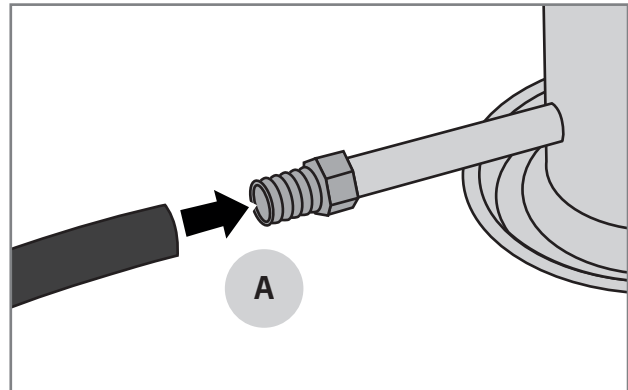

DE

Einstellungen der Luftpumpe

- 1 ca. 15 h
- 2 ca. 12 h
- 3 ca. 10 h

Räucherzeit und Menge der Holzspäne

Das Gerät fasst 3 Liter Räucherholz, was einer Betriebsdauer von etwa 10 bis 15 Stunden entspricht.

Die Korngröße, der Feuchtigkeitsgehalt und die Luftmenge der verwendeten Späne beeinflussen die Verbrennungsgeschwindigkeit.

Durch Mischen verschiedener Holzarten lassen sich unterschiedliche Geschmacksnuancen erzielen. Der Hackschnitzel können auch verschiedene getrocknete Kräuter beigemischt werden, wodurch das Aroma des zu räuchernden Produkts noch intensiver wird.

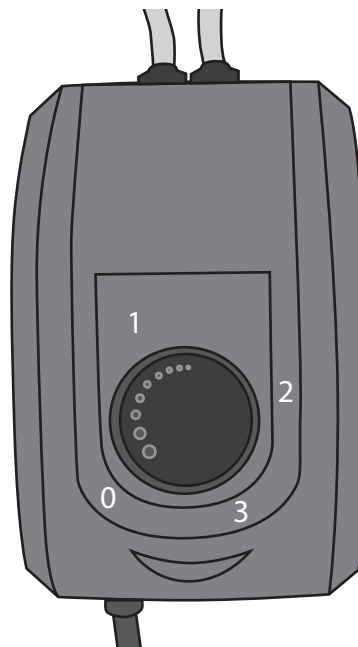

i Bei Bedarf können während des Betriebs weitere Räucherholzspäne hinzugefügt werden, ohne dass das Gerät zwischendurch ausgeschaltet werden muss.

Löschen

1. Schalten Sie die Luftpumpe aus
2. Ziehen Sie den Netzstecker der Luftpumpe aus der Steckdose.
3. Lassen Sie die im Gerät befindlichen Holzspäne ausglühen und das Gerät abkühlen, bevor Sie es reinigen.

! Die Holzspäne im Zylinder glimmen noch lange nach.

Reinigung

Durch regelmäßige Reinigung und Wartung des Rauchgenerators verlängern Sie seine Lebensdauer und erhöhen die Sicherheit.

1. Entfernen Sie den Deckel.
2. Gießen Sie die abgekühlten Räucherspäne und die Asche in einen Ascheimer.
3. Entfernen Sie die Mutter vom Boden des Geräts.
4. Entfernen Sie die Bodenplatte.
5. Entfernen Sie das Rauchrohr.
6. Verwenden Sie Grillreiniger oder ein anderes Reinigungsmittel gemäß den Anweisungen, um den Zylinder und das Rauchrohr zu reinigen.
7. Spülen Sie die Teile nach dem Waschen ab.
8. Lassen Sie die Teile trocknen, bevor Sie das Gerät wieder zusammenbauen.

 **Die Holzspäne im Zylinder glimmen noch lange nach.**

 **Reinigen Sie das Gerät nur, wenn es abgekühlt ist.**

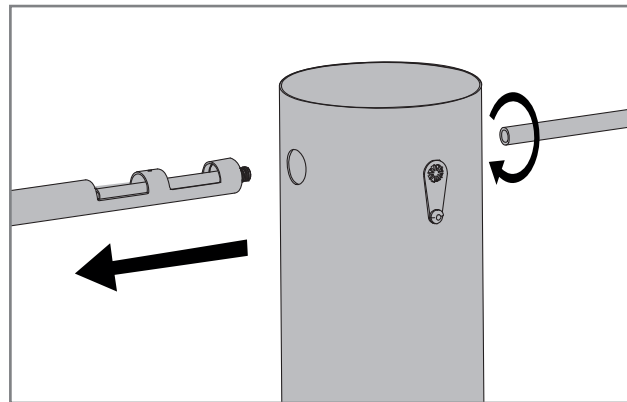
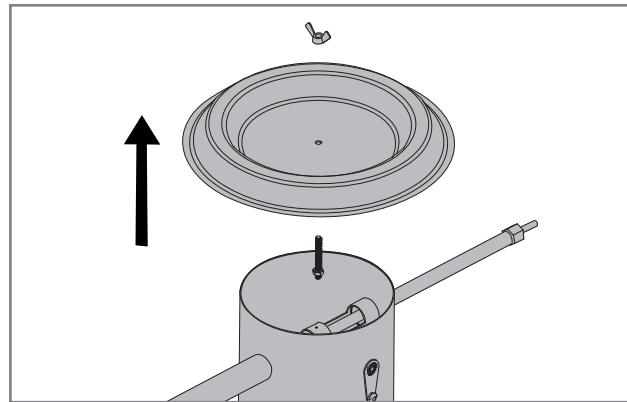
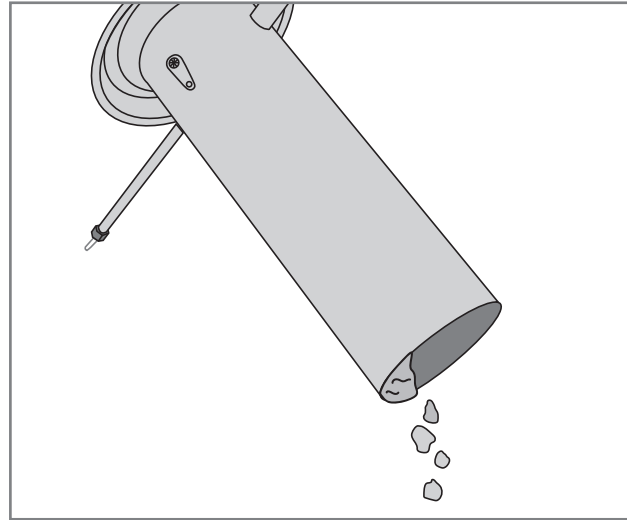

Garantie

Mustang-Produkte haben eine Herstellungs- und Materialgarantie von mindestens 12 Monaten. Die Garantiebedingungen variieren jedoch je nach Modell. Die aktuellen Garantiebedingungen und -zeiträume finden Sie auf unserer Website

mustang-grill.com

Für die Geltendmachung von Gewährleistungsansprüchen benötigen Sie den Kaufbeleg, auf dem Ort und Datum des Kaufs angegeben sind.

DE



MUSTANG

PO

Instrukcja montażu i obsługi

Witamy w świecie grilli Mustang

Cieszymy się, że zdecydowałeś się na produkt marki Mustang. To doskonały towarzysz każdego spotkania przy grillu, pozostawiający po sobie niezapomniane wrażenia. Wszystkie produkty Mustang są tworzone z myślą o grillowaniu bez pośpiechu i bez stresu z rodziną i przyjaciółmi – teraz i Ty możesz się o tym przekonać.

Grille i akcesoria Mustang cechują się niezwykłą starannością wykonania i wykończenia. Każdy z nich odzwierciedla nasze doświadczenie i wiedzę i posiada wszystkie niezbędne funkcje. Jesteśmy pewni, że nasz grill będzie Ci służył przez długi czas, jeśli tylko będziesz pamiętać o prawidłowej pielęgnacji i czyszczeniu zgodnie z instrukcjami zawartymi w niniejszym dokumencie.

Największy wybór produktów do grillowania

Mustang to marka należąca do fińskiej firmy Tammer Brands Oy. Oferuje urządzenia, materiały eksploatacyjne, części zamienne i akcesoria zarówno do grillowania, jak i wędzenia czy pieczenia pizzy. Znamy się na grillowaniu jak nikt inny, dlatego oferujemy Ci najbardziej odpowiednie i nowoczesne produkty. Mustang to jedyna marka, jakiej potrzebujesz, aby urządzić udane spotkanie przy grillu.

Dział obsługi posprzedażowej:

Tammer Brands Oy,
tel. +358 3 252 1111
Viinikankatu 36,
FI-33800 Tampere, FINLANDIA

TAMMER
BRANDS | EST 1954

mustang-grill.com



Przeczytaj instrukcję przed użyciem produktu i zachowaj ją na przyszłość.

Obserwuj nas w mediach społecznościowych



mustanggrill

MUSTANG

PO

Wskazówki bezpieczeństwa i ostrzeżenia

Przed rozpoczęciem użytkowania tego urządzenia należy uważnie przeczytać i zwrócić uwagę na ostrzeżenia oraz instrukcje dotyczące bezpieczeństwa zawarte w niniejszej instrukcji obsługi. Urządzenie jest oznaczone znakiem CE zgodnie z obowiązującymi przepisami.

Objaśnienie symboli:  NIEBEZPIECZEŃSTWO!  UWAGA!

Ogólne wskazówki bezpieczeństwa

 **Używanie grilla opalanego węglem drzewnym niezgodnie z przeznaczeniem stwarza zagrożenie. Zabrania się modyfikowania konstrukcji grilla, nawet w najmniejszy sposób. Stosować się do poniższych wytycznych.**

- Urządzenie może być używane wyłącznie na zewnątrz. Dym gromadzący się w pomieszczeniach zamkniętych może spowodować poważne zagrożenie. Urządzenie należy używać w wystarczająco daleko (6 m) od budynków.
 - Nie pozostawiaj generatora dymu bez nadzoru.
 - Zabrania się używania urządzenia na podłożu wykonanym z materiałów palnych oraz w miejscach i warunkach, w których tłąć się może spowodować pożar lub inną niebezpieczną sytuację.
 - Przed użyciem i podczas użytkowania generatora dymu należy uważnie przeczytać ostrzeżenia i instrukcje oraz postępować zgodnie z nimi przed użyciem generatora dymu i podczas jego użytkowania.
 - Podczas użytkowania generatora dymu powstaje groźny dla życia. Tlenek węgla jest gazem wybuchowym, dlatego należy zapewnić dobrą wentylację.
 - Nigdy nie używaj urządzenia w pomieszczeniach zamkniętych. Urządzenie jest przeznaczone wyłącznie do użytku na zewnątrz.
 - Używaj generatora dymu wyłącznie na niepalnej powierzchni.
- Nie podłączaj zasilania do urządzenia, dopóki nie zostanie ono zmontowane i gotowe do użycia.
 - Nie używaj urządzenia podczas burzy.
 - Nie wystawiaj urządzenia na działanie deszczu lub wilgoci.
 - Nie zanurzaj przewodu ani wtyczki w wodzie lub innym płynie. Może to spowodować porażenie prądem elektrycznym.
 - Nie używaj urządzenia, jeśli wtyczka lub przewód są uszkodzone.
 - Jeśli przewód zasilający pompy powietrza ulegnie uszkodzeniu, należy ją wymienić na nową.
 - Przed czyszczeniem lub przeniesieniem urządzenia do magazynu należy upewnić się, że ostygło.
 - Dzieci nie mogą bawić się urządzeniem.
 - Dzieci nie mogą czyścić urządzenia ani wykonywać czynności konserwacyjnych bez nadzoru.
 - Alkohol, leki na receptę oraz środki odurzające mogą zaburzyć zdolność użytkownika do prawidłowej i bezpiecznej obsługi generatora dymu.

 **Brak zastosowania się do tych wskazówek podczas ustawiania generatora dymu stwarza ryzyko wybuchu pożaru.**

 **Używanie generatora dymu w pomieszczeniach lub przestrzeniach ograniczonych stwarza ryzyko zatrucia tlenkiem węgla.**

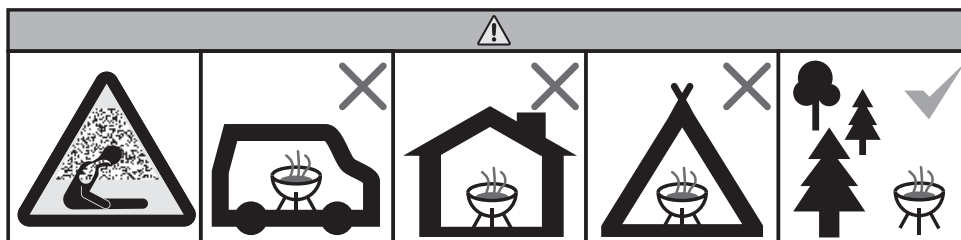

Użytkowanie generatora dymu

Urządzenie zostało opracowane do wędzenia na zimno w oddzielnej komorze wędzarniczej, grillu gazowym, grillu na węgiel drzewny, wędzarni gazowej lub innym pomieszczeniu, do którego można doprowadzić dym z generatora dymu za pomocą rury dymowej lub przewodu dymowego podłączonego do jej końca.

Aby urządzenie działało, wystarczy dodać gruboziarnistą trocinę do cylindra. Podpalone trociny tlą się, a powstający dym jest wdmuchiwany do komory wędzenia.

Ilość dymu reguluje się za pomocą pompy powietrza.

Rozpalanie i użytkowanie

1. Podłącz wąż powietrzny do mosiężnego złącza na końcu rury powietrznej.
2. W razie potrzeby podłącz wąż dymowy do końca rury dymowej (A).
3. Umieść generator dymu na niepalnej powierzchni.
4. Napelnij urządzenie wiórami do wędzenia (B).
5. Załóż pokrywę na miejsce.
6. Podłącz przewód elektryczny pompy powietrza do gniazdka.
7. Usuń siatkę zapłonową z przedniej części otworu zapłonowego.
8. Podpal wióry, trzymając płomień zapalnika w otworze zapłonowym (C), aż wióry się zapalą.
9. Przesuń siatkę przeciwwiskrową z powrotem przed otwór.
10. Włącz pompę powietrza, obracając pokrętko regulacyjne pompy powietrza.
11. Ustaw moc pompy powietrza na żądaną wartość.
12. Skieruj dym do komory wędzarniczej za pomocą węża dymowego (D).

i Należy używać tzw. zapalnika burzowego lub lampy dmuchowej.

i Z otworu zapłonowego mogą wypadać niewielkie ilości gorącego popiołu lub zwęglonej trociny.

i Kierowanie dymu do komory wędzarniczej jest łatwiejsze przy użyciu węża dymowego.

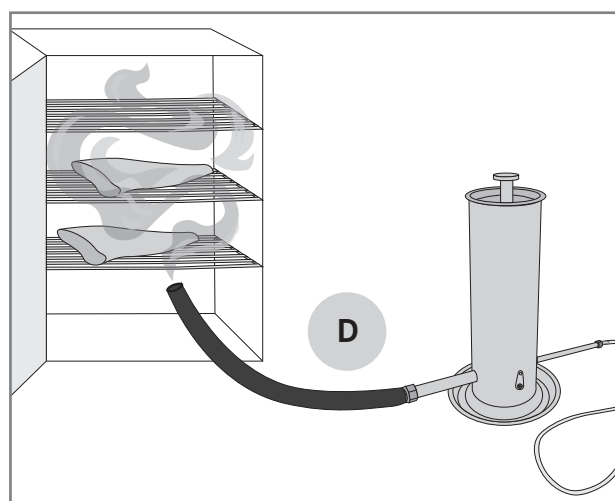
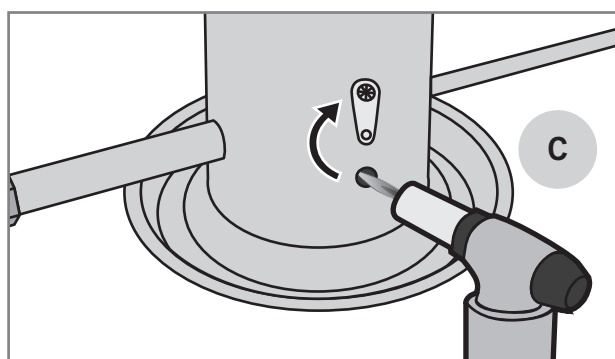
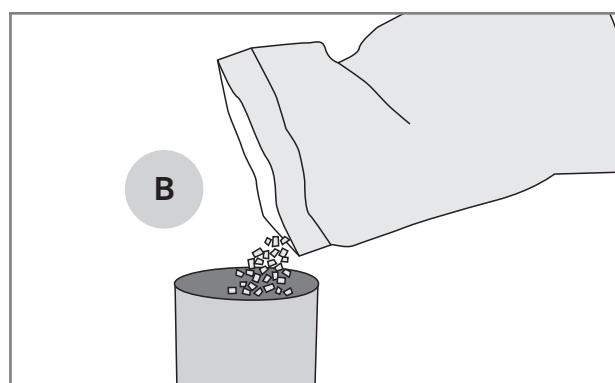
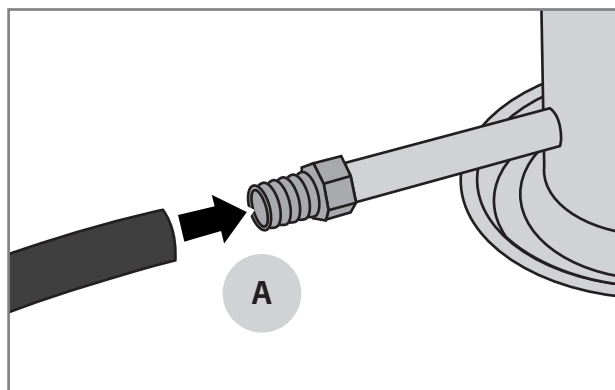

Ustawienia pompki powietrza

- 1 około 15 h
- 2 około 12 h
- 3 około 10 h

Czas wędzenia i ilość zrębków

Urządzenie mieści 3 litry wiórów wędzarniczych, co odpowiada około 10–15 godzinom użytkowania.

Wielkość ziarna używanej zrębki, wilgotność oraz ilość powietrza wpływają na szybkość spalania.

Mieszając różne gatunki drewna, można uzyskać różne niuanse smakowe. Do zrębków można również dodać różne suszone zioła, co dodatkowo wzbogaca smak wędzonego produktu.

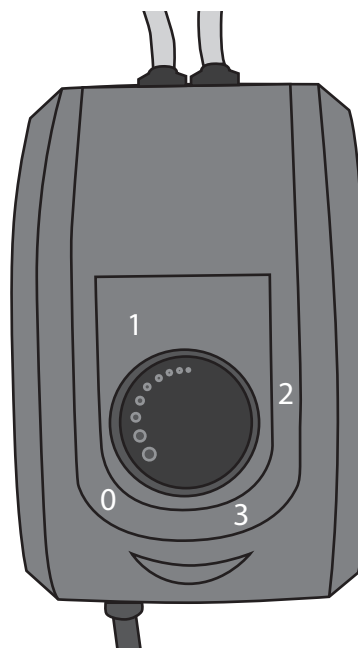

W razie potrzeby można dodać trociny w trakcie użytkowania bez konieczności wyłączenia urządzenia.

Gaśnienie

1. Wyłącz pompę powietrza
2. Odłącz przewód elektryczny pompy powietrza od gniazdka.
3. Pozwól, aby zrębki wewnątrz urządzenia się wypaliły, a urządzenie ostygło przed jego czyszczeniem.



Wióry znajdujące się wewnątrz cylindra tlą się przez długi czas.

Czyszczenie

Regularne czyszczenie i konserwacja generatora dymu wydłużą jego żywotność i zwiększą bezpieczeństwo.

1. Zdejmij pokrywę.
2. Wysyp ostygnięte wióry i popiół do popielnika.
3. Odkręć nakrętkę z dna urządzenia.
4. Zdejmij płytę podstawy.
5. Zdejmij rurę dymową.
6. Użyj płynu do czyszczenia grilla lub innego środka czyszczącego zgodnie z instrukcją, aby wyczyścić cylinder i rurę dymową.
7. Po umyciu części należy je wypłukać.
8. Przed ponownym złożeniem urządzenia pozostaw części do wyschnięcia.

 **Wióry znajdujące się wewnątrz cylindra długo się tlą.**

 **Czyść tylko ostygnięte urządzenie.**

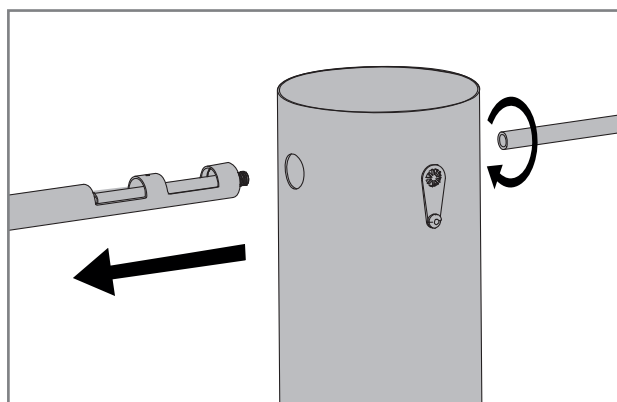
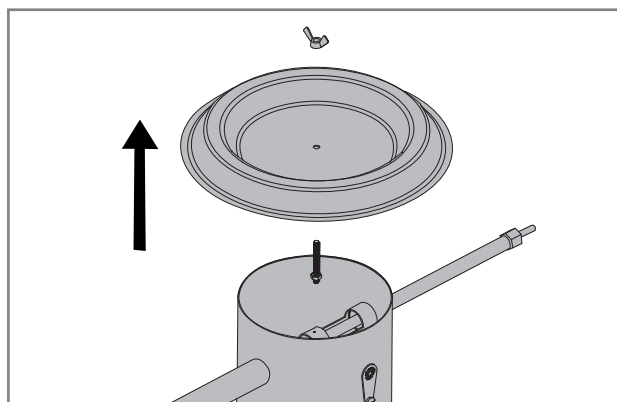
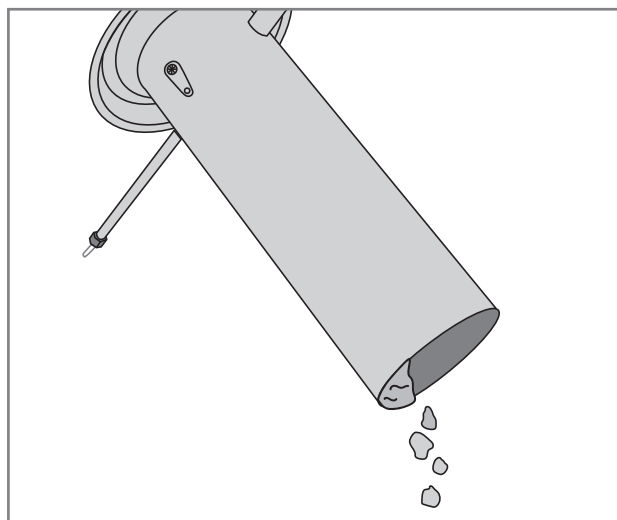

Gwarancja

Produkty Mustang są objęte co najmniej 12-miesięczną gwarancją produkcyjną i materiałową. Warunki gwarancji różnią się zależnie od modelu. Aktualne warunki i okres obowiązywania gwarancji można znaleźć na naszej stronie internetowej

mustang-grill.com

Wszelkie roszczenia gwarancyjne są rozpatrywane po okazaniu dowodu zakupu z wyszczególnionym miejscem i datą zakupu.



MUSTANG

EN

The most extensive barbecue product selection

Grills | Pizza | Smoking | Accessories

FI

Kaikkein laajin grillausvalikoima

Grillaus | Pizza | Savustus | Tarvikkeet

SV

Det bredaste grillnings Sortimentet

Grillning | Pizza | Rökning | Tillbehör

NO

Et svært eksklusivt utvalg av grillprodukter

Griller | Pizza | Røyking | Tilbehør

DA

Det største udvalg af grillprodukter

Grill | Pizza | Rygning | Tilbehør

ET

Kõige laiem grillimistoodete valik

Grillimine | Pitsa küpsetamine | Suitsutamine | Tarvikud

LV

Plašākā grilu izvēle

Grilēšana | Pica | Kūpināšana | Piederumi

LT

Visapusiškas kepsninių asortimentas

Kepsninės | Pica | Rūkymas | Priedai

DE

Ein äußerst umfangreiches Sortiment an Barbecue-Produkten

Grillen | Pizza | Rauchen | Zubehör

PO

Największy wybór produktów do grillowania

Grillowanie | Pizza | Wędzenie | Akcesoria



MUSTANG
mustang-grill.com

